

# DKARS MAGAZINE



## Dutch Kingdom Amateur Radio Society



Connecting radio amateurs in the Dutch Kingdom DXCC's;  
The Netherlands, Aruba, Curaçao, Sint Maarten, Bonaire, Sint Eustatius and Saba

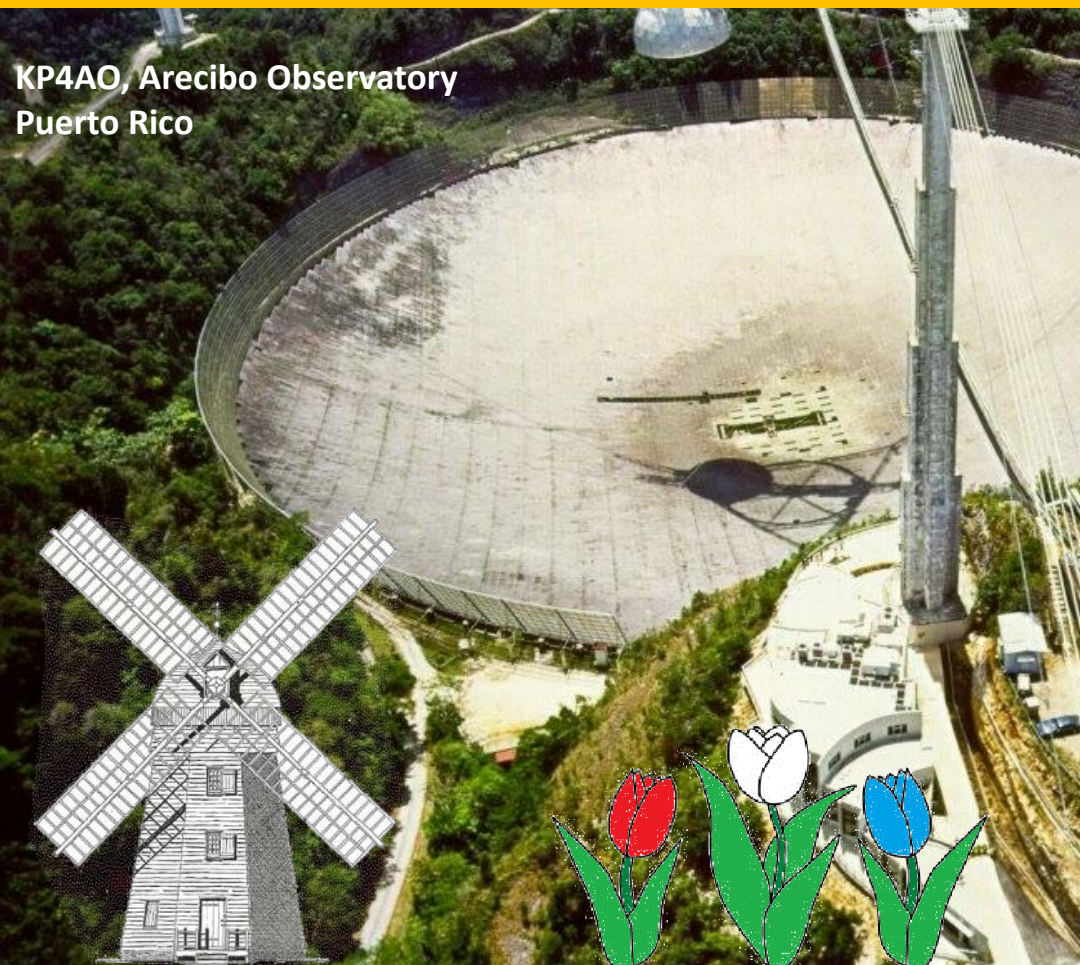

In dit nummer onder meer:

- De **Dutch** Kingdom **Contest** regels
- Wie is wie bij de DKARS?
- De WRTC van 2014
- Het radiovirus steekt toch altijd weer de kop op!
- 5V7TH, Togo en TY1TT, Benin DX-pedities door ON6DX
- DK4DDS all in one SDR TRX
- U kunt nu donateur worden!
- En nog heel veel meer !!!

DKARS Dutch Kingdom Amateur Radio Society

[www.dkars.nl](http://www.dkars.nl)

[www.facebook.com/dkarscontest](http://www.facebook.com/dkarscontest)

[post@dkars.nl](mailto:post@dkars.nl)



Prijs / Price € 0,00 / \$ 0,00

Augustus 2014 nummer 2



# In dit nummer

Van de redacteur.....	3
De 36e Ballonvossenjacht op zondag 14 september 2014.....	4
ATV; an image generator using the Raspberry PI.....	5
ATV; announcing CQ DATV.....	6
Wie is wie bij de Stichting D.K.A.R.S. ?.....	7
Ingezonden mededelingen : Toekomstperspectief voor het zendamateurisme?.....	9
5V7TH, Togo en TY1TT, Benin HF DX-pedities van 2012, 2013 en 2014.....	12
Young ladies active with amateur radio.....	17
World Radiosport Team Championship 2014.....	18
Een zelfbouw 4 meter transverter.....	20
De eerste Dutch Kingdom Contest (DKC) 6 en 7 juni 2015.....	22
Vakantiebericht van Wijnand, PD5WL.....	23
VHF en hoger nieuws.....	25
DX News.....	26
Contest News.....	27
Programma 46 ste DNAT 2014 .....	28
Het radiovirus steekt toch altijd weer de kop op!.....	29
Voor u gelezen uuuuh.....gezien.....	31
New hamgear and gadgets.....	32
DK4DDS All IN ONE SDR TRX.....	34
DKARS INFO.....	37
Operating Practice.....	38
Wordt DKARS Donateur ! .....	42
Gaan wij de 23 cm band verliezen?.....	43
DKARS Bureau Ondersteuning Antenneplaatsing Nederland....	44
DKARS doelen en info.....	45

**DKARS-Magazine is tweetalig en niet alle artikelen worden zowel in het Nederlands als in het Engels geschreven.**



DKARS Magazine van DKARS is in licentie gegeven volgens een [Creative Commons Naamsvermelding 4.0 Internationaal-licentie](#).

Het staat een ieder dus vrij om deze uitgave naar bevriende mede amateurs door te sturen.

Aanmelden kunnen ze uiteraard ook!

Dan krijgen ze de download link ook direct gemailed.

Stuur "aanmelden" als onderwerp naar: [magazine@dkars.nl](mailto:magazine@dkars.nl)

**Adverteren in het DKARS-Magazine?**

**Dat kan!**

**Vraag naar onze gunstige voorwaarden.**

**Mail naar : [adverteren@dkars.nl](mailto:adverteren@dkars.nl)**



# In this edition

From the editor in chief.....	3
De 36e Ballonvossenjacht op zondag 14 september 2014.....	4
ATV; an image generator using the Raspberry PI.....	5
ATV; announcing CQ DATV.....	6
Wie is wie bij de Stichting D.K.A.R.S. ?.....	7
Ingezonden mededelingen : Toekomstperspectief voor het zendamateurisme?.....	9
5V7TH, Togo en TY1TT, Benin HF DX-pedities van 2012, 2013 en 2014.....	12
Young ladies active with amateur radio.....	17
World Radiosport Team Championship 2014.....	18
Een zelfbouw 4 meter transverter.....	20
Vakantiebericht van Wijnand, PD5WL.....	23
The First Dutch Kingdom Contest (DKC) on June 6/7 2015.....	22
VHF en hoger nieuws.....	25
DX News.....	26
Contest News.....	27
Programma 46 ste DNAT 2014 .....	28
Het radiovirus steekt toch altijd weer de kop op!.....	29
Voor u gelezen uuuuh.....gezien.....	31
New hamgear and gadgets.....	32
DK4DDS All IN ONE SDR TRX.....	34
DKARS INFO.....	37
Operating Practice.....	38
Become a DKARS donor !.....	42
Gaan wij de 23 cm band verliezen?.....	43
DKARS Bureau Ondersteuning Antenneplaatsing Nederland....	44
DKARS goals and info.....	45

**DKARS Magazine is bilingual, not all articles will be written in both Dutch and English.**



DKARS Magazine by DKARS is licensed under a [Creative Commons Attribution 4.0 International License](#).

Please feel free to forward this magazine to your fellow radio amateurs.

They can sign up too!

Then they get the download link also emailed instantly.

Send "subscribe" as the subject to: [magazine@dkars.nl](mailto:magazine@dkars.nl)

**Advertise on DKARS-Magazine?**

**That's possible!**

**Ask for our affordable conditions.**

**Mail to: [advertise@dkars.nl](mailto:advertise@dkars.nl)**

# Van de eindredacteur

En hier is editie 2 van DKARS-Magazine, ondanks het feit dat het eerste Magazine in de vakantietijd verscheen hebben we dankzij de digitale mediastatistiek kunnen vaststellen, dat het eerste nummer direct al door meer dan 3.000 geïnteresseerden is bekeken! Vervolgens een aangename "warme douche" zoals alle reacties in de mail op ons overkwamen, kritische opmerkingen waren er ook, sommigen onder u misten toch nog wat techniek en in dit nummer is dit weer aardig gecompenseerd naar ik hoop.

Nu ik dit schrijf is de Stichting Dutch Kingdom Amateur Radio Society ook daadwerkelijk een feit geworden, op 7 augustus is deze opgericht bij Ton & Van den Broecke Notarissen te Culemborg. Dat betekent dat we nu ook met het werven van donateurs beginnen (de eerste hebben zich overigens al ingeschreven) en ook kunnen wij nu actief adverteerders benaderen om ons in financiële zin te steunen. Elders in deze editie meer informatie over het donateurschap.

De Stichting bestaat nu uit 7 bestuursleden en daarnaast nog 8 even belangrijke medewerkers die allen geheel op vrijwillige basis de DKARS tot een succes willen maken.

Ook hebben we na diverse inspraakrondes vanaf eind juni tot een week geleden nu de regels voor de Dutch Kingdom Contest vast kunnen stellen. Uit deze regels moet in ieder geval de samenhang van het Nederlandse Koninkrijk voor de rest van de wereld duidelijk worden en ook daarbij een rol voor de Nederlandse radioamateurs die buiten het Koninkrijk verblijven. Verderop in deze editie alle ins and outs van de DKC-contest.

Vanuit alle positieve reacties kwam er gelukkig ook al direct een veelheid aan kopij binnen en het ziet er dus naar uit dat de komende edities ook goed gevuld zullen blijven. Maar alle bijdragen van iedereen blijven welkom! Wij willen graag op een laagdrempelige manier blijven werken, gewoon een email insturen met wat losse foto's of schema's is voor ons al voldoende om er een artikel van te maken. We kunnen ook redelijk actueel zijn, doordat het Magazine niet naar een drukker hoeft besparen we niet alleen geld, maar ook heel veel tijd. En met eventuele technische artikelen willen we het graag begrijpelijk houden, wij zoeken vooral praktische en eenvoudig te realiseren projecten en daar zijn er nog heel veel van om nog te publiceren in dit Magazine.

Tot slot veel leesplezier toegewenst en heb je een mening, gevraagd of ongevraagd advies, dat kan 24 uur per dag, 7 dagen per week via:

[magazine@dkars.nl](mailto:magazine@dkars.nl) .

Peter de Graaf/PJ4NX/PA3CNX  
Secretaris en eindredacteur.



*Derk van Dijken, PA0DVD tekent de akte bij de notaris / signs the documents at the notary*

# From the editor in chief

Welcome to the second edition of DKARS Magazine. Despite the fact that the first magazine appeared during the holiday period we have, thanks to digital media statistics, established that it has already been viewed by more than 3,000 interested readers. Then we received a pleasant "warm shower" as reactions came back to us by email. There were also some critical remarks: some of you missed having any technical content but I hope that is addressed in this issue.

As I write this, the Dutch Kingdom Amateur Radio Society Stichting (Society) has actually become a fact. On August 7 it was set up by Ton & Van den Broecke Notaries in Culemborg (NL). That

means that we can now start to recruit donors (the first have already registered) and we can also now approach active advertisers to support us financially. More information about becoming a donor can be found elsewhere in this edition.

The foundation now consists of seven board members, as well as eight key employees who all offer their support on an entirely voluntary basis to make DKARS a success.

Following several rounds of consultation from late June until just a week ago, we have now finalised the rules for the Dutch Kingdom Contest (DKC). From these rules, the consistency of the Dutch Kingdom should be clear to the rest of the world. There's also a role in it for those Dutch radio amateurs who live outside the Kingdom. Elsewhere in this edition you will find all the ins and outs of the DKC.

From all the positive responses after Edition 1 we have received many contributions to the magazine and it looks like there will always be enough information to publish in future editions. However, all contributions from everyone will always be welcome! We would like to continue to work in an accessible way, so just send us an email with some attached pictures or diagrams and this will be enough for us to make an article. We can also be up to date with our publication: because the magazine does not need to be printed, this not only saves us money but also a lot of time. We want to keep published technical articles understandable, so we are especially looking for practical and easy-to-implement projects. We know there are a lot of articles out there that are suitable to be published in this Magazine.

Finally, we wish you happy reading and if you have an opinion, solicited or unsolicited advice, you can reach us 24 hours a day, 7 days a week via:

[magazine@dkars.nl](mailto:magazine@dkars.nl) .



Peter the Graaf/PJ4NX/PA3CNX  
Secretary and editor in chief.

# De 36e Ballonvossenjacht van zondag 14 september 2014

Door Mischa van santen, PA1OKZ

Op zondag 14 september 2014 vindt de 36<sup>e</sup> editie van de landelijke Ballonvossenjacht plaats! Rond ca. 13.00 uur wordt de bekende sonde opgelaten op het terrein van het K.N.M.I. in de Bilt aan een stratosfeerballon die meestal een hoogte van 30+ kilometer bereikt. Zodra de ballon klapt komt de sonde aan parachutes naar beneden zodat de radiopeilers onder hoogspanning zullen proberen de sonde als eerste terug te vinden. Dat zijn de ingrediënten voor een immer superspannende wedstrijd!

De ballonvossenjacht gaat ieder jaar gepaard met verschillende multimediale activiteiten die ervoor zorgen dat zowel de actieve deelnemers (de jagers) alsook de passieve deelnemers (de volgers thuis) de ballonvossenjacht maximaal meekrijgen.



Zo is het oplaten van de ballon altijd een spannend moment die live verslagen wordt via de relaisstations PI2NOS en PI3UTR. Daarnaast zijn ook dit jaar weer de beelden te zien van de ATV zender in de sonde maar ook die van het begeleidingscentrum en niet in de laatste plaats van de volgequipe.



Is de ballon geland, dan kan je via de live videostream de equipages zien binnenkomen en de prijsuitreiking ter plaatse live bekijken.

Ook dit jaar wordt het hele evenement begeleid door een team vrijwilligers die via de twee genoemde relaisstations verbindingen maken. Naast de V- en UHF verbindingen is het ook mogelijk om op 40 meter contact te leggen met de organisatie. Vorig jaar leidde dit tot bijna 600 unieke registraties met de special-event callsign PI35BFH (35 jaar BalloonFoxHunt).



Meedoen met de ballonvossenjacht kan, zoals altijd, op veel verschillende manieren. In eerste instantie kan je natuurlijk meedoen met de peiljacht. Hiervoor zijn echt geen gecompliceerde doppler peilers of andere complexe constructies nodig; de beste resultaten worden vaak behaald met een doodgewone 'peildoos', een landkaart, goed peilen en een klein beetje geluk. Vanaf de zijlijn kan je ook deelnemen aan dit leuke evenement; via internet en de verschillende radiofrequenties kan je de jacht volgen en natuurlijk QSO maken met de organisatie. De ballonvossenjacht is er dus voor iedereen. Of je nu fanatiek radiopeiler bent, er een gezinsuitje van maakt of vanuit je luie stoel de reeks van activiteiten volgt en rapporteert...



Uitgebreide informatie over de ballonvossenjacht vindt je op [www.ballonvossenjacht.nl](http://www.ballonvossenjacht.nl). Daarnaast zijn de laatste nieuwtjes te vinden op onze Facebook pagina en Twitter.

Tot zondag, 14<sup>e</sup> september!

73's de PA1OKZ

**TIP:** Luister naar de diverse livestreams via [www.hamstream.nl](http://www.hamstream.nl)

# Amateur Television; an image generator using the Raspberry PI

By Ernest Neijenhuis, PA3HCM

In this edition of DKARS Magazine we present you an article about using the popular Raspberry PI single board computer. The editor, of this Article, Ernest Neijenhuis, PA3HCM has a very interesting [website](#) with lots of interesting home brew projects. In the future we will publish more articles from his hand, we think they simply need a bigger public.

I've got a Raspberry PI for a while already, but it hasn't been very useful until today. I recently started setting up my own ATV (Amateur TeleVision) station. I needed a simple solution to generate a test pattern, something to broadcast when testing my ATV transmitter. Since the Raspberry PI has a composite video output, there must be a way to let the PI do the job.

I found several projects on the internet. However, they produce only HDMI output, no composite video.

After browsing the web, I found a very easy solution using the Linux *fbi* command. This command allows you to load a picture in the frame buffer of the graphics adaptor.

## What is a Raspberry PI?

The Raspberry Pi is a credit-card sized computer that plugs into your TV and a keyboard. It is a capable little computer which can be used in electronics projects, and for many of the things that your desktop PC does, like spreadsheets, word-processing and games. It also plays high-definition video.

We want to see it being used by kids all over the world to learn how computers work, how to manipulate the electronic world around them, and how to program.



## 10 Steps

Since the Raspberry PI will run Linux, some basic skills at the Linux command line will be helpful to get the thing running...

**Step 1:** Get yourself a Raspberry PI ([www.raspberrypi.org](http://www.raspberrypi.org)) and a 4GB SD-card. You will also need a 5V power supply with a Micro-USB connector. Also consider buying a corresponding case (I don't know how your shack is looking, but mine is always cluttered with solder drops, cut wires, metal tools, and all kind of other things that could create a short circuit at my Raspberry PI).

**Step 2:** While waiting for the Raspberry PI to arrive, you can create your favourite test pattern or whatever you like. Save it in JPEG format, name it *test-pattern.jpg* (all lowercase). Note that PAL 4:3 has a resolution of 768 x 576 pixels.

**Step 3:** Install ([www.raspberrypi.org/downloads](http://www.raspberrypi.org/downloads)) Raspbian on your Raspberry PI.

**Step 4:** Connect display, keyboard and network. Then login at the console using the default username 'pi' and the password 'raspberrypi'.

## Step 5: Get root:

```
$ sudo su -  
#
```

## Step 6: Install fbi:

```
root@raspberrypi:~# apt-get \install fbi
```

## Step 7: Create a small script called /root/atv-generator.sh using nano:

```
# nano /root/atv-generator.sh
```

Enter this text EXACTLY, then use Ctrl-X to save and exit:

```
#!/bin/bash  
/usr/bin/fbi -d /dev/fb0 -a /root/  
test-pattern.jpg
```

**Step 8:** Use nano to edit */etc/inittab*. Find the line for tty1 and replace it as shown below. This will start the *atv-generator.sh* script automatically when booting the Raspberry PI.

```
#1:2345:respawn:/sbin/getty -noclear 38400 tty1  
1:2345:respawn:/bin/bash /root/atv-generator.sh  
2:23:respawn:/sbin/getty -noclear 38400 tty2
```

**Step 9:** Put the image in the directory */root*, be sure it's named *test-pattern.jpg*. You may use SCP or SFTP to copy it over the network, or transfer it by USB-stick.

**Step 10:** Reboot your Raspberry PI and enjoy your test pattern!

All necessary links in this article are clickable, they are [colored Blue](#).

[www.pa3hcm.nl](http://www.pa3hcm.nl)



73's de Ernest, PA3HCM

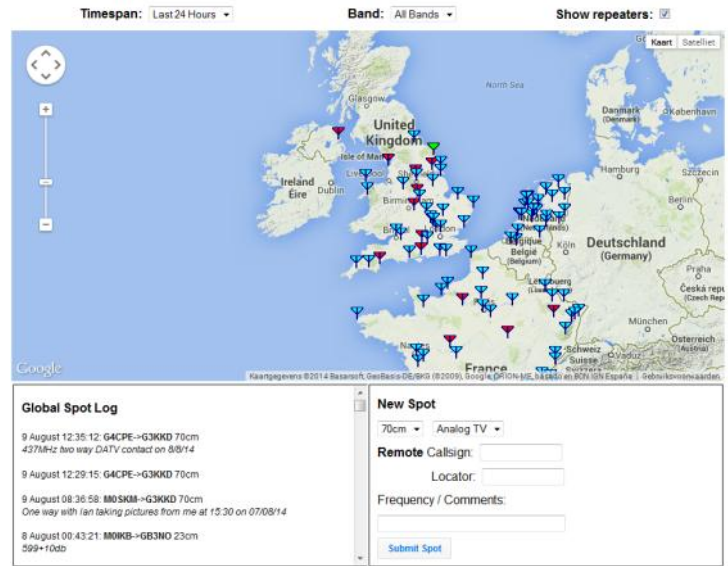
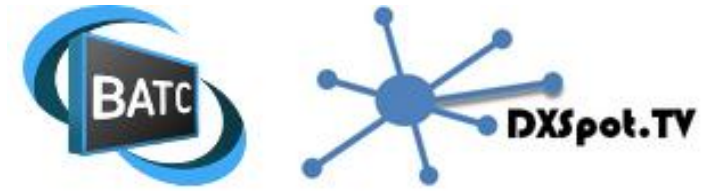

Download your free issue at:  
<http://www.cq-datv.mobi>

### August content:

- DATV News
- Editorial
- MAX7456 OSD Bluetooth Control Project
- Turn your Raspberry Pi into a live HDTV transmitter
- VK5RDC Update
- Friedrichshafen report
- Aerial Rotator with Electronic Servo Control
- Stan Lebar and the Apollo 11 TV camera
- Philips TV History
- Bluetooth Serial
- TTL Module Review
- HAMRADIO Report 2014

And also you can download all other free issues at:

<http://www.cq-datv.mobi>

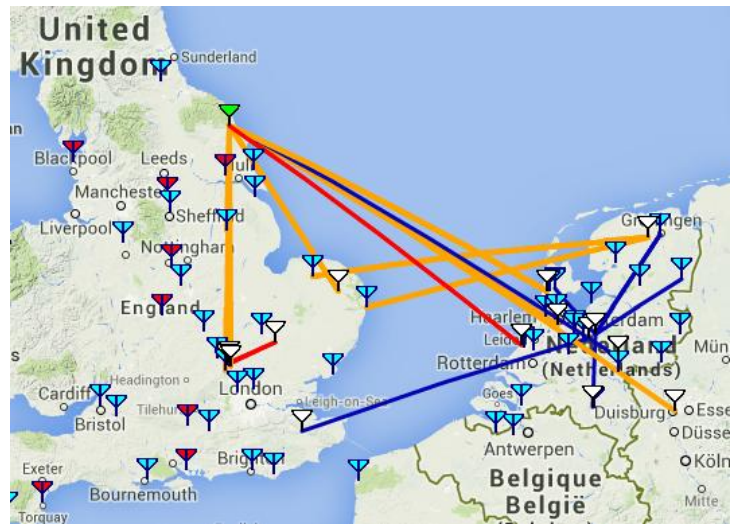

<http://www.dxspot.tv/dxspotguidev1.pdf>

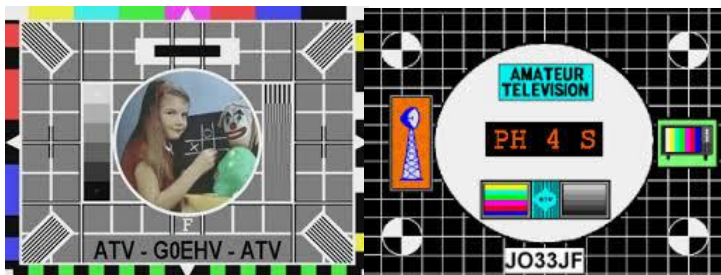

# Wie is wie bij de DKARS?

Sinds eind juli beschikt de DKARS ook over een bestuur en een aantal vaste medewerkers, op deze pagina stellen we ze aan je voor, we geven ze een gezicht en vermelden we ook de contactgegevens.

## Bestuur DKARS



**Voorzitter** : Eltje Veen, PA3CEE  
**Email** : [voorzitter@dkars.nl](mailto:voorzitter@dkars.nl)

*Eltje (drs E. Veen) is als ambtenaar werkzaam bij een gemeenschappelijke regeling in Noordoost Groningen. Radio-amateur sinds 1978 en in de radiohobby vooral geïnteresseerd in "weak signal" DX en moonbounce op 2 meter. In 2009 wist hij met een voor moonbounce zeer klein 2 meter station DXCC # 40 in de wacht te slepen. Lid van Atleticoteam en gaat graag op succesvolle DXpedities naar Afrika voor EME op VHF/UHF, bezocht o.a. 5Z, 3B8, C5, 5X, 9G en 6W.*



**Secretaris** : Peter de Graaf, PJ4NX(en PA3CNX)  
**Email** : [secretaris@dkars.nl](mailto:secretaris@dkars.nl)

*Peter heeft een eigen bedrijf op Bonaire, waar hij begin 2007 naar toe is verhuisd. Hij is radio-amateur sinds 1979 en binnen de radiohobby vooral geïnteresseerd in (V)HF-DX en contesten. Peter veroorzaakt vanaf PJ4 vaak pile-ups, maar roept ook graag DX-pedities aan. En alles zowel in phone als in telegrafie.*



**Penningmeester** : Derk van Dijken, PA0DVD  
**Email** : [penningmeester@dkars.nl](mailto:penningmeester@dkars.nl)

*Naast zijn andere activiteiten en hobby's is Derk vanaf 1974 radiozendamateur met als call PA0DVD en binnen de radiohobby voornamelijk geïnteresseerd in de VHF en HF banden. Met tussenpozen is Derk ook actief als PJ4/ en /mm.*

*Hij behoort tot de weinige Nederlanders die in 2006 de eerste spraakverbindingen maakten met één van de astronauten in het ISS (International Space Station). Derk bezit meerdere certificaten, is aangesloten bij verschillende organisaties en neemt af en toe deel aan contesten.*



**Bestuurslid** : Remco den Besten, PA3FYM, **Contactpersoon overheidszaken**  
**Email** : [pa3fym@dkars.nl](mailto:pa3fym@dkars.nl)

*Remco is a former Director of the Dutch Weather Service and Dep. Director General of the Royal Netherlands Meteorological Institute (KNMI), and former Dep. Director of the Dutch Radio Communications Agency. Nowadays*

*Remco sometimes helps (inter)governmental organisations on (national) policy issues concerning telecommunications and spectrum management, and how to deal with supra national (e.g. UN) organisations in the fields of telecommunication and meteorology. Remco was licensed in 1987 and was a VERON board member in the nineties in which time frame he got his PhD in chemistry. He likes contesting on VHF and UHF and DXing. He obtained his 50 MHz DXCC in 1994. Recently Remco got interested in 160m and currently holds the the Netherlands record single operator CQWW CW on this band. He was recently (May 18-June 9) active from Malawi as 7QNL and 7Q0NL. Netherlands record single operator CQWW CW on this band. He was recently (May 18-June 9) active from Malawi as 7QNL and 7Q0NL.*

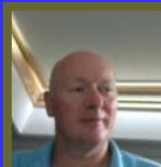

**Bestuurslid** : Carlo Feijen, PE1GWX  
**Contactpersoon overheidszaken**  
**Email** : [pe1gwx@dkars.nl](mailto:pe1gwx@dkars.nl)

*Carlo mag de draadloze communicatie voorzieningen doen voor een grote luchtvaart maatschappij op Schiphol. Licentie Radio amateur sinds 1980 (eerst de D licentie en na een jaartje de C gehaald). Begon op 2 meter FM ( de eerste 6 D-kanaaltje) daarna op 70 cm actief geweest. Toen HF mogelijk werd gelijk daarmee aan de slag gegaan. Actief met phone en digimodes o.a. met packet radio, Wisper, BPSK, enz. Naast radio amateur ook een fanatiek hardloper en squasher.*

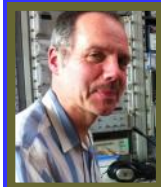

**Bestuurslid** : Jan van Muijlwijk, PA3FXB  
**Bureau Ondersteuning Antenneplaatsing Nederland**  
**Email** : [boan@dkars.nl](mailto:boan@dkars.nl)

*Gefascineerd door radio sinds de middelbare school. Radiozendamateur sinds 1978. Voorliefde voor VHF en hoger. Altijd gedroomd van EME en dankzij WSJT is die droom in 2006 werkelijkheid geworden. Vooral zeer actief op 23 cm met een 3 m schotel. Maar ook EME op 2 m (enkele yagi), 70 cm (enkele yagi) en 13 cm (zelfde 3 m schotel)Sinds 2004 betrokken bij de 25 m schotel in Dwingeloo (PI9CAM) en daar ook vooral op EME gebied. Geluidspecialist bij een gemeente en via die weg wat kennis van gemeentelijke regels en processen. Dat is erg handig bij het oplossen van problemen met antenneplaatsing...*



**Bestuurslid** : Hans van Hese, PJ4LS en PA0JLS, **Contactpersoon overheid inzake PJ4,5 en 6**  
**Email** : [pj4ls@dkars.nl](mailto:pj4ls@dkars.nl)

*Na een loopbaan van 36 dienstjaren is Hans als gepensioneerd Marine Officier, sinds mei 2005 geëmigreerd naar Bonaire en geniet daar van een welverdiende rust. Die rust wordt alleen verstoord door zijn vele hobby's, waarvan Radiozendamateur de meest belangrijke is. Als voormalig Telegrafist bij de Kon. Marine heeft alles wat met radio te maken altijd mijn belangstelling genoten. Mijn machtiging heb ik sinds 1967 en ben vooral bezig met alles wat met Morse te maken heeft. Als station manager van het contest station PJ4G op Bonaire vele grote internationale contesten meegedraaid in verschillende team samenstellingen en ook als single operator vanuit het home QTH met de roepnaam PJ4LS. Ik probeer mijn steentje bij te dragen aan de activiteiten van DKARS.*



**Adviseur** : Peter Jelgersma, PA8A  
**Email** : [pa8a@dkars.nl](mailto:pa8a@dkars.nl)

*Raadgevend Ingenieur voor Telecommunicatie en nieuwe Media.*

*Gelicenseerd sinds 1962  
Honor Roll #1 Phone en Mixed (340/348)DX-pedities naar alle Nederlandse eilanden in de Caraïben.*

# Overige DKARS medewerkers



**Public relations** : Peter Meijers, AI4KM en PA2PME

**Email** : [pr@dkars.nl](mailto:pr@dkars.nl)

*Peter Meijers: Zendamateur sinds 1976, C-machting PEOP-ME, 1980 A machting met morse examen PA2PME. Nu is dat de F machting. Actief op VHF, UHF, D-star en HF banden, inclusief digitale modes. Met enige regelmaat in de VS, de call daar is AI4KM. Gepensioneerd bij de omroep, actief geweest ondermeer als radio- en TV verslaggever en PR functionaris bij een groot computerbedrijf. Na 38 jaar is de radio hobby voor mij nog steeds een uitdaging en ik sta open voor nieuwe initiatieven zoals DKARS.*



**ICT** : Wim Fournier, PH7WIM

**Email** : [ict@dkars.nl](mailto:ict@dkars.nl)

*Wim heeft sinds 2005 de roepletters ph7wim. Hij is werkzaam als devops (developer / operator) voor comScore. De voornaamste interesse ligt bij zelfbouw en digitale modi.*



**Magazine** : Steve Telenius-Lowe, PJ4DX

*English editor/DX and contest news*

**Email** : [pj4dx@dkars.nl](mailto:pj4dx@dkars.nl)

*Born in 1955, Steve Telenius-Lowe received his first licence while still at school in England in 1971. After working in Iran, Sweden and Papua New Guinea (as well as the UK) he took early retirement in 2005 and moved to Malaysian Borneo where he was active as 9M6DXX and 9M8Z. He moved to Bonaire in 2013 and is now PJ4DX. Steve enjoys DX and contest operating on HF SSB and also holds the current callsigns G4JVG and KH0UN.*

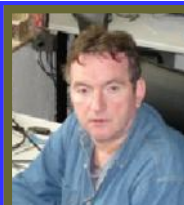

**Magazine** : Marc van Stralen, DK4DDS

*Redacteur technische zaken*

**Email** : [dk4dds@dkars.nl](mailto:dk4dds@dkars.nl)

*Marc van Stralen, DK4DDS, ex PA1HFO, PA0MJY Vintage 1952 Amateur radio vergunning sinds 1970. Vele jaren gewerkt op het gebied van service / onderhoud ontwikkeling van professionele "high end" communicatie apparatuur. PCB assemblage, verkoop SMD & PCB productie (inspectie) apparatuur, verkoop van test & measurement hoogwaardige Functionele en in-circuit testsystemen. Op dit moment zelfstandig ondernemer in het gebied van: Consulting, ontwikkeling, proto typing, productie, marketing van Proto type printplaten.*



**ICT** : Wijnand Laros, PD5WL

**Email** : [pd5wl@dkars.nl](mailto:pd5wl@dkars.nl)

*Wijnand, doet iets met computers. Al op jonge leeftijd aangestoken (Tnx PA3CNX/J) met het HAM virus, maar heeft zijn licentie pas in 2013 gehaald. Zijn passie ligt voor al bij QRP/QRSS en het bouwen van simpele maar werkende antennes. Graag trekt hij er met zijn set op uit om de wereld om zich heen te verkennen en deze te activeren. Ook schijnt hij groepsschipper te zijn bij scouting Jan Campert. Al waar hij ook de mede organisator is van de JOTA.*



**Awards** : Willem Winkel, WP3UX

**Email** : [wp3ux@dkars.nl](mailto:wp3ux@dkars.nl)

*Sinds 2005 woonachtig op het eiland Puerto-Rico, de radiohobby met name 6mtr band en de (nieuwe) 60mtr band. Mijn interesse verder op HF, de voorkeur voor de mode RTTY/PSK31, plus regelmatig te vinden aan de "goede" kant van de pile-ups vanuit KP4. Verder het verzamelen van awards is een iet wat uit de hand gelopen gedeelte van de radiohobby, dit begon in de jaren '80 o.a met de DIG. (#3843) DIG = Diplom Interesses Gruppe.*



**Magazine** : René Hasper, PE1L

*Redacteur VHF-zaken*

**Email** : [pe1l@dkars.nl](mailto:pe1l@dkars.nl)

*Radio-amateur sinds 1983 en geïnteresseerd in moonbounce op 2 meter. Na het behalen van het DXCC op 144 MHz (no 19 wereldwijd) heeft René deelgenomen aan diverse VHF/UHF moonbounce expedities en zelf ook de nodige georganiseerd. Ondertussen probeert hij zijn landenscore nog verder uit te bouwen, 190 landen op 144 MHz en 223 landen op 50 MHz.*

## JIJ?

**Vertel ons op welke manier jij in staat bent om de DKARS mee te helpen !**

**Email** : [meedoen@dkars.nl](mailto:meedoen@dkars.nl)



# Ingezonden mededelingen *Toekomstperspectief voor het zendamateurisme?*

Door Wim Hoek, PA3AKK

*We kunnen, ja zelfs moeten, ons afvragen of er voor het zendamateurisme nog toekomst is. Waarom doemt deze vraag op? Om dat te beantwoorden, is het zaak te gaan staan bij de toegangspoort tot het zendamateurisme, nl. de deur van de examenzaal, en het aantal passanten te tellen. Deze deur werd in de periode van 1975 tot 1982 per examen door gemiddeld ca. 1200 kandidaten per examen gepasseerd. Op 1 dag werden er zo'n 2400 examens afgenomen. Uiteraard betekent dit niet dat er ook 2400 verschillende personen geëxamineerd werden want een aantal kandidaten legde 2 examens af. Resultaat was wel dat er na een examen-dag toch zo'n 1000 personen voor het eerst een zendmachtiging konden aanvragen en daarmee toetraden tot de zendhobby.*

Inmiddels is de situatie drastisch veranderd. Geen massale opkomst meer waar door het niet meer nodig is om een grote hal van het Utrechtse Jaarbeurscomplex te huren. Een bescheiden zaaltje in de Heidehal te Nieuwegein is voldoende om de ca. 120 kandidaten per examen te ontvangen. Deze 240 afgenomen examens zijn goed voor ca. 100 nieuwe vergunninggerechtigden per examendag. Deze afname met maar liefst ca. 90 % heeft m.i. een aantal oorzaken waarvan ik zal proberen om er enkele te noemen. Schroom echter als lezer niet om er meer aan te wijzen. Reageer dus maar!

In de periode 1969 t/m 1975 is door de komst van de anti-conceptiepil het geboortecijfer sterk gedaald. Dit vertaalt zich zo'n 25 tot 30 jaar later als een sterke daling van het aantal jonge volwassenen. Dit zien we op vele terreinen. De arbeidsmarkt schreeuwt om meer jongeren dan beschikbaar zijn waardoor die jongeren, maar ook de anderen, die wel beschikbaar zijn met veel overwerk geconfronteerd worden. Daarnaast worden vooral midden en hoger opgeleiden, veel meer als decennia geleden, geconfronteerd met herenbijscholing om hun beroep te kunnen blijven uitoefenen en promotie te kunnen maken. Dit alles heeft er toe geleid dat de werkdruk, het is een bijna dagelijks nieuwsonderwerp, aanzienlijk is toegenomen waardoor er voor een vrije tijd studie, zoals die voor het zendamateurisme, minder plaats is.

De problemen die met name gemeenten, woningverhuurders en in de nabije toekomst waarschijnlijk ook de landelijke overheid in toenemende mate opwerpen inzake antenneplaatsingen moedigt ook zeker niet aan om zendamateur te worden. In de periode dat er nog geen centrale antennesystemen waren met de bedoeling de antennewouden van de daken te weren, speelde dit probleem vrijwel niet. Pas bij de massale bekabeling, die eind 70-er jaren begon, stak dit probleem in toenemende mate de kop op. Door de tegenwoordige aandacht voor de al of niet terechte angst voor radiostraling wordt dit alleen maar versterkt.

Tot zo'n 20 jaar geleden was het zendamateurisme de enige mogelijkheid om van huis uit wereldwijd contacten te leggen zonder dat er brieven geschreven of telefoongesprekken gevoerd moesten worden. Een spannende belevenis om contact met onbekenden te leggen. De computer drong daarna de huiskamer binnen en is sindsdien een hulpmiddel geworden waar mensen massaal gebruik van maken. Het wereldwijde Internet heeft met name de laatste jaren een grote populariteit gekregen zodat velen inmiddels hun computer daar op aangesloten hebben en die verbindingen met onbekenden via het Internet zoeken. Dat kan allemaal zonder studie, examen, grote ontsierende)

antennemasten/draden, kritiek van en overlast bij de burens en is ook spannend. Bovendien biedt het Internet op het gebied van communicatie veel meer mogelijkheden zoals het raadplegen van informatie van diverse aard. Daartegen verbleekt de magie van het zendamateurisme van de mannen met hun grote antennes en lange draden en het "gekwaak" (=ssb) uit de luidspreker zoals menig een van ons dat in de jeugd jaren boeide. Er moest nog moeite gedaan worden om contact te leggen binnen een selecte groep van hobbygenoten. Tegenwoordig gaat dat veel gemakkelijker en komt de communicatiemethode van



*Wim Hoek, PA3AKK is afkomstig uit Willemsoord (Tussen Steenwijk en Wolvega). Wim is al jarenlang een bekende in de Vossenjacht scene, maar hij zet zich ook in bij het betrekken van jongeren binnen onze hobby, ook een van de speerpunten van de Stichting DKARS. Dit stuk heeft Wim in 2001/2002 opgesteld, maar heeft aan actualiteit(helaas) nog niets verloren!*

de zendamateur welhaast antiek over. Met je mobieltje kun je over de hele wereld bellen. Veel mensen hebben door de goed draaiende economie voldoende geld beschikbaar om een Internetaansluiting te bekostigen en kunnen zonder examen of andere extra moeite wereldwijd contacten leggen, e-mailen, enz. Ook zendamateurs maken hier massaal gebruik van en gebruiken zelfs het eigen packetnetwerk inmiddels in veel mindere mate om onderlinge contacten te leggen en berichten uit te wisselen. Voor degenen die vooral willen communiceren lijkt daarom het zendamateurisme minder interessant.

Bovendien zal de liefhebber van communiceren afweten of er geïnvesteerd wordt in radiozendapparatuur of in een computer met Internet en dan tot de conclusie komen dat bij investeren in zend- en randapparatuur die computer met Internet er ook komt. De meerwaarde van het zendamateurisme is voor deze groep beperkt. Bovendien zijn computer en Internet binnen de bevolking een vertrouwd verschijnsel geworden en krijgen kinderen hiervan zowel thuis als op school de nodige kennis bijgebracht. Chatten is het woord, een qso voeren is onbekend. Ik merk het tijdens de Jota.

Ik heb het gevoel dat de afname van de belangstelling voor het zendamateurisme in veel mindere mate veroorzaakt wordt door een daling bij de technisch geïnteresseerden. De liefhebber van technische zelfbouw kan zich nog steeds uit leven en doet dat ook. Ik heb dan ook het idee dat, hoewel het aantal zendamateurs sterk zal afnemen, juist het aantal "knutselaars" op een in verhouding redelijk niveau blijft. Voor deze groep vormen vooral de UHF/SHF en daarop toepasbare digitale technieken een prettige uitdaging. De complexiteit van de zelfbouw zal echter geen grote groepen belangstellenden kunnen trekken. Vaak zijn apparaten in de winkel veel goedkoper te verkrijgen dan indien men ze zelf bouwt. Gevolg hiervan is dat vooral zelfbouw plaats vindt van apparatuur die specifiek voor een bepaalde toepassing binnen de amateur radiohobby is. Ook vindt zelfbouw plaats van

apparatuur die bijzondere kwaliteiten heeft (o.a. PA0SSB projecten) zodat massaproductie niet loont (geldt bijv. ook voor 136 kHz). Dit lijkt wat op de situatie van voor de 70-er jaren toen ook zelfbouw en ombouw van afgedankte apparaten de boventoon voerde. De componenten zijn daarbij thans natuurlijk wel veel moderner.

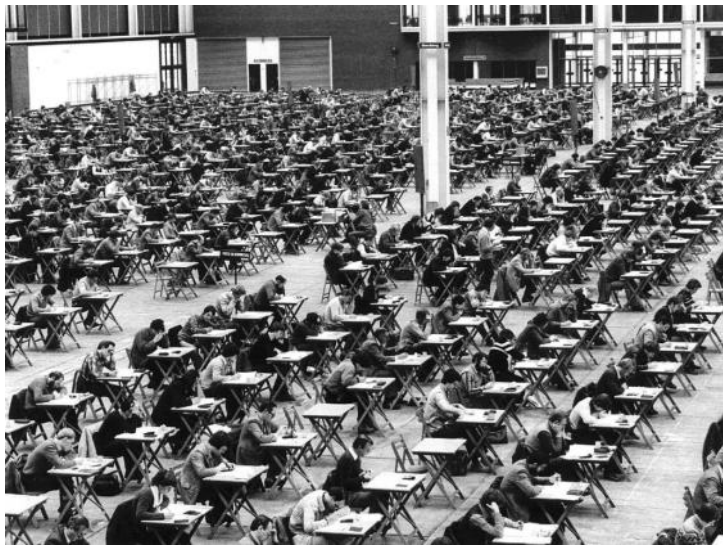

*Examens begin jaren 80 in de Jaarbeurs te Utrecht*

Het lijkt er dus op dat het zendamateurisme in de toekomst nog in hoofdzaak bedreven wordt door liefhebbers van radiotechniek en radiopropagatie. Liefhebbers van communicatie kiezen in toenemende mate voor andere mogelijkheden zonder een toetredingsdrempel in de vorm van een voor velen toch wel (te) pittig examen.

Dat brengt mij op de inhoud van het zendexamen. Wat is eigenlijk het doel van een examen in het algemeen? Onderscheid maken waarmee een zekere kwalificatie is aangetoond, lijkt mij. Dan doemt bij het zendamateurisme de vraag op wat een zendamateur onderscheidt van een niet-zendamateur. Anders gesteld: "Wat doet een zendamateur wat een niet-zendamateur niet doet?" Het antwoord is in feite simpel: "Bewust zendsignalen uitstralen." (Laag vermogen toepassingen zoals mobiele telefoon, draadloze hoofdtelefoon enz. laat ik daarbij buiten beschouwing omdat ik die uitstralingen niet karakteriseer als bewust door de gebruiker gedaan met het doel om te zenden.) Daarmee raken we meteen de kern van het onderscheid. Daarop dient het technische deel van het (moderne) zendexamen gericht te zijn. In zo'n examen moet men dan kennis aantonen van de volgende onderwerpen:

1. Wat zijn zendsignalen en hoe ontstaan ze?
2. Wat brengen zendsignalen zo al te weeg?
3. Hoe is de propagatie van zendsignalen?
4. Wat zijn de milieu en gezondheidsaspecten met name in de directe omgeving van het zendende station en wat is de relatie van de antenne daarmee?
5. Veroorzaken de zendsignalen schade of hinder bij derden en hoe dat, indien nodig, te beperken of te voorkomen?
6. Hoe bepaalt men de veldsterkten van de signalen en minimaliseert men uitstralingen buiten de toegestane frequentiegebieden?
7. Hoe gaat men zelf op een veilige manier met zendsignalen om?
8. Regelgeving.

Dit is dus een heel andere opzet dan het zendexamen in de huidige vorm. Het is natuurlijk leuk om te weten hoe een vervangingsweerstand van een serie of parallelschakeling berekend moet worden of hoe het meetbereik van een voltmeter veranderd moet worden maar dat heeft geen specifieke band met het uitzenden van signalen. Een onderwerp als "ontvangers" is helemaal niet relevant voor een kwalificatie om uitzendingen te mogen doen. Iedereen mag ontvangers aanschaffen, bedienen en bouwen (bijv. spijkerradio van PA0KLS).

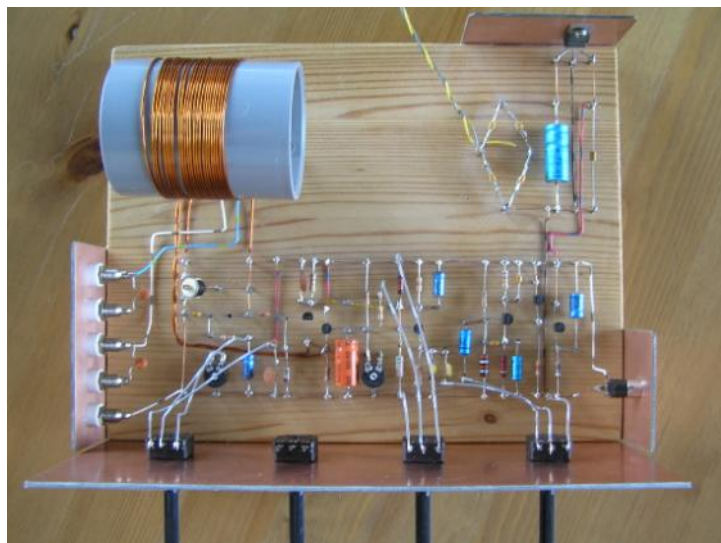

*De spijkerradio (foto PA3HCM).*

Zelfs bij blokschema's van zenders moet men zich afvragen of dat een zinvol onderwerp is voor het zendexamen. Iemand die in de winkel een zendapparaat koopt en dat doet het overgrote deel van de geslaagden, bekommert zich niet om het blokschema ervan. Raakt het apparaat defect dan wordt de reparatie veelal ook weer uitbesteed. Dit gaat dus net zo als bij andere apparaten waarvan men de interne techniek niet kent.

Zo hebben heel veel onderwerpen, welke in de "Exameneisen Radiotechniek en Voorschriften, uitgave: 15 juni 1999", genoemd worden, alleen betrekking op de algemene elektriciteitsleer, componenten en diverse schakelingen. Ze zijn niet onderscheidend voor het zendamateurisme. Dat wil niet zeggen dat de onderwerpen uit de elektriciteitsleer enz. voor het zendamateurisme niet interessant zijn maar degenen die aan zelfbouw van zend- en randapparatuur (gaan) doen, vergaren die kennis wel op andere wijze. Ook voor de zelfbouwers die uitzenden, blijven de minimale voorwaarden voor het doen van uitzendingen, zoals in het door mij geschetste examenprogramma, van kracht. Hiermee worden derden voldoende gevrijwaard van overlast en blijft de situatie ook voor de zendamateur (en gezin) veilig. De zendamateur blijft hierop, vanwege de aangetoonde kwalificatie, aanspreekbaar. Men zou kunnen stellen dat het zendexamen een soort "marifoon-plus examen" kan worden. De "plus" staat daarbij vooral voor de kennis zoals ik die in de opgesomde punten genoemd heb.

Ook inzake antenneplaatsing kan een kwalificatie op het gebied van "milieu en gezondheidsaspecten" voor de zendamateur een gunstige uitwerking hebben waardoor er minder problemen met gemeenten enz. zijn. In Duitsland worden bij de installatie van zendantennes door zendamateurs van overheidswege al stringente eisen, waaronder lokale veldsterkteberekeningen, gesteld.

We kunnen verwachten dat dit op enig moment ook in Nederland zal gebeuren. Een kwalificatie in deze kan dit probleem voor ons verzachten.

Op dit moment hebben we nog 3 soorten vergunningen. Over enige tijd zal, ondanks weerstand bij een respectabel, doch ook afnemend, aantal zendamateurs, het examen morsetelegrafie (in fasen) afgeschaft gaan worden. Het aantal soorten vergunningen zal dan vermoedelijk afnemen tot 2. Als je verder goed oplet dan merk je ook dat er van de zijde van de overheid bij monde van het Agentschap Telecom nog geen enkel geluid los gelaten is om een vervangende toets voor de morsevaardigheidseis in te voeren om zo het onderscheid tussen de vergunningen A en C te handhaven. Mijn verwachting is, ook al gezien de gelijkshakeling in de jaartarieven, dat op een gelegen moment deze vergunningen zullen samenvloeien tot een volledige amateurvergunning. Wanneer het examen "Radiotechniek en Voorschriften" volgens het door mij geschetste model wordt ingericht, kan zelfs volstaan worden met 1 soort vergunning. Wil men dan toch nog onderscheid maken dan is onderscheid in ervaringsjaren een mogelijkheid. Bijvoorbeeld de eerste 2 jaar een novice-vergunning met vermogen tot 50 W voor alle amateurbanden zonder beperkingen in modes en daarna een volledige vergunning zonder nader examen. Er blijven daarnaast examen- en vergunningvrije toepassingen op 27 MHz met maximaal 4 W (ook daar wordt in de praktijk zendamateurisme bedreven), LPD op 433 - 434 MHz met maximaal 10 mW en portofoons op 446 MHz (PMR446) met maximaal 0,5 W alsmede het vrije gebruik van draagbare en mobiele telefoons met vermogens van enkele watts.

Nu zult u misschien denken: "Daar heb je weer iemand die oude normen en waarden aan de kant wil zetten en het zendamateurisme te grabbel wil gooien." of: "Zo gaat het zendamateurisme op CB lijken". Misschien hebt u gelijk. De tijd zal het leren. De huidige cijfers die de toestroom tot het zendamateurisme aangeven, liegen niet en dwingen ons tot nadenken. Zendamateurs hebben gemiddeld zo'n 30 jaar een vergunning. De grote toestroom van rond 1978, welke ook deels veroorzaakt werd door de "babyboom" van na de tweede wereldoorlog, zal over slechts enkele jaren tot een grote uitstroom leiden ook mede omdat de mensen uit die periode in toenemende mate in de stervensfase komen. Momenteel zien we met zo'n 2% per jaar al een begin van de uitstroom. Deze zal zich gaan versterken. Thans(2002!) zijn er nog ongeveer 17000 vergunninggerechtigden waarvan er ca. 13000 een vergunning hebben. Met ca. 200 nieuwe vergunninggerechtigden per jaar, welke gemiddeld 30 jaar vergunninggerechtigd blijven, zal het aantal vergunninggerechtigden bij ongewijzigde omstandigheden in de toekomst rond 6000 stabiliseren. Het aantal vergunninghouders zal dan in de praktijk tot minder dan 5000 dalen, een ruime halvering, hoewel nog altijd meer dan de ca. 2000 zendamateurs die Nederland in 1970 rijk was. In die periode was de commerciële vraag naar frequenties echter ook beduidend minder. De vraag naar met name frequenties boven 500 MHz is nu aanzienlijk groter.

Dat zijn niet direct vrolijke vooruitzichten maar het wordt wel realiteit. Hierdoor zal het steeds moeilijker worden om nog grote delen van het frequentiespectrum voor het zendamateurisme beschikbaar te houden. Beneden 436 MHz zien we nog in hoofdzaak primaire frequentietoewijzingen. Met name de kortegolfbanden worden daarbij intensief gebruikt. Boven 436 MHz zijn

het in hoofdzaak secundaire frequentie toewijzingen zodat wij ons daar moeten schikken in de ruimte die ons, onder invloed van andere gebruikers, door de overheid nog gelaten wordt. Zendamateurs gebruiken hogere frequentiebanden vooral voor netwerken en frequentieomzetteren welke 24 uur per dag op gefixeerde frequenties in bedrijf zijn al zijn er uiteraard ook andere activiteiten. Het gebruik is echter ook met die netwerken enz. slechts op beperkte schaal en vult bij lange na niet de thans ter beschikking staande frequentieruimte. Dat er aan hogere frequentiebanden geknabbeld gaat worden, is met grote zekerheid te voorspellen. Op lagere frequentiebanden is mogelijk wat meer ruimte te verkrijgen omdat overheden, omroepen en commerciële diensten deze frequenties minder belangrijk zijn gaan vinden. Recentelijk is dit ook al gebleken.

Het is zaak om over deze veelheid aan aspecten van gedachten te wisselen en toekomstgerichte acties te ondernemen om de belangstelling voor het zendamateurisme te behouden. De reeds ingezette terugloop zal daarmee niet tot staan gebracht worden, maar wel afgezwakt kunnen worden. Het slechten van onnodig hoge (examen) drempels voor het zendamateurisme is zo'n actie. We zullen daarbij ook de overheid nodig hebben. Ik heb zelfs de indruk dat er binnen de groep zendamateurs meer weerstand is tegen veranderingen dan bij de overheid. Dat is ook niet verwonderlijk wanneer we bedenken dat de gemiddelde leeftijd van de zendamateur wel eens dichterbij de 60 dan bij de 50 jaar zou kunnen liggen en het een bekend verschijnsel is dat veranderingen toch meest door jongere generaties nagestreefd worden. Juist die jongere generaties behoren tot het werkend deel der bevolking en werken dus ook bij de overheid.

Met op de rem trappen, zal de toekomst voor het zendamateurisme er echter niet rooskleuriger op worden vandaar: **"Doornroosje wordt wakker!"**

Met dank voor de aandacht.

73, Wim Hoek, PA3AKK

Heeft u ook ideeën over dit onderwerp?  
Laat het ons weten!

Dat kan via: [redactie@dkars.nl](mailto:redactie@dkars.nl)

Like us on Facebook



[www.facebook.com/dkarscontest](http://www.facebook.com/dkarscontest)

# 5V7TH, Togo en TY1TT, Benin DX-pedities van 2012, 2013 en 2014

Door Wim Hamblok, ON6DX

Na mijn vorige geslaagde DX-peditie s (9Q500N, FJ/OS1T, TO3X, PJ4J en PJ2/ON6DX) dacht ik er aan om nog eens een DX-peditie te doen zolang de zonnecyclus nog op zijn (bescheiden) top zit. De spannendste DX-peditie die ik tot nu toe gedaan had, was in Afrika en ik vond Afrika spannend om te bezoeken, dus viel de keuze om deze keer ergens naar het Afrikaans continent te gaan.

Ik ga altijd samen met mijn vriendin en levensgezel Cendy. Zij helpt altijd  $\pm$  112 kg materiaal en wat kleding te verdelen over onze reiskoffers, mee te dragen en antennes op te zetten wat ze ondertussen zeer goed kan. Ik alleen kan onmogelijk alles dragen wat ik allemaal wil meenemen, tenzij je eerder QRP wilt uitkomen met een kleine antenne. Onze bagage bestond immers hoofdzakelijk uit equipment zoals een Hexbeam met aluminium klikmast van 6 meter, 100 meter coax, een vertical voor 30m met massa's grondradialen, de ic-7000 met voeding, verlengkabels, Micro Keyer, laptop en 1K-FALineair. Niet echt licht gewichten, want antenne en lineair zijn al 46 kg. De rest ook nog eens 46 kg en 2 stuks handbagage van 20 kg. Samen dus 112 kg mee te nemen. Waar heen? Oost Afrika leek me een beetje te gevaarlijk om met een vrouw naartoe te gaan. Daar tegenover is West-Afrika best te doen. Afrika is niet het gemakkelijkst om een callsign verkrijgen en een geschikte locatie te vinden. Ik deed aanvragen in verschillende landen voor een callsign en enkel van Togo kreeg ik redelijk snel een bericht terug.

Togo in West-Afrika met circa 7 miljoen inwoners



Het ging niet allemaal van een leien dakje, maar uiteindelijk lukte het toch een 5V7 callsign te bemachtigen. Ik kon geen call kiezen, eigenlijk begrepen ze het niet goed waarom ik een bepaalde call wilde en dus kreeg ik een willekeurige call gewoon toegewezen. De zoektocht op internet naar een geschikt Hotel of Lodge in Togo hebben vele avonden in beslag genomen. Vrijwel alle Hotels werden onder de loep genomen en via foto's op Google Earth werd het terrein goed bekijken of het geschikt zou kunnen zijn om antennes te plaatsen enz. Oorspronkelijk viel de

keuze op een redelijk groot Hotel met aparte lodges waar nogal eerder een grote 5V7 DX-peditie was geweest. In de buurt was echter nog een eerder klein Hotel met  $\pm$ 12 kamers, en dat werd uitgebaat door een Zwitserse "Frau Irma". Ik kende iemand in België met een Togolese vrouw en als bij wonder was die afkomstig uit de onmiddellijke buurt van dat Hotel. Na enkele telefoontjes te hebben gepleegd naar het Hotel was alles geregeld.

Wim Hamblok, ON6DX en zijn vriendin Cendy zijn echte wereldreizigers en hij is daarbij altijd actief op HF.

Zo was Wim de laatste jaren al actief met de volgende roepleetters:

FJ/OS1T, PJ4J, 9Q500N, OS1T, TO3X, 5V7TH, BY4AA/ON4CIT, BY4BZB/ON4CIT, BY4SZ/ON4CIT, ON509Q.

Veel meer info op zijn website:

<http://www.dxpeditie.be>

Enkel het feit dat er antennes moesten worden geplaatst was nog wat onduidelijk voor het Hotel management. In principe was het geen probleem want dat andere Hotel had ook toestemming gegeven aan die andere DX-peditie, dus zou het voor hen ook geen probleem zijn.

We vertrokken oktober 2012, stapten op de trein in Lommel richting

Brussel, waar we één nachtje overnachten in een klein Hotel. 's Morgens vertrokken we heel vroeg met de TGV richting Parijs. Van daaruit een vlucht met Air France naar Lomé waar we 's avonds laat arriveerden.



De speciale Togo QSL-kaart

Op de luchthaven van Lomé moesten we onze bagage op de band leggen voor een scan. Plots zagen we het wit in de ogen van de Togolese douane beambten! Wat in hemelsnaam zit in deze koffers vroegen ze. Je suis electricien, zei ik. We kregen de bangelijke vraag: wat gingen we er mee doen? Na een ½ uurtje uitleggen, vergunning en brieven van het Togo Telecom ARTPG te laten zien, kwam er een beslissing van het hoofd van de douane: payé 40 euros et vous pouvez continuer votre journée.

Oef, zo gezegd, zo gedaan. We mochten verder naar de aankomsthal. De mensen van het Hotel stonden ons op te wachten en we reden in het donker naar het hotel waar we na kennismaking met het personeel en Frau Irma (de eigenares) ons bed in doken.

De dag nadien vertelde Frau Irma ons dat we best toch maar eerst toestemming aan de plaatselijke politie moesten vragen voor het plaatsen van de antennes. Oei, als dat maar goed gaat komen dachten we. Of misschien was het enkel maar een kwestie van geld? We moesten één dag moesten wachten voor we

er naartoe konden gaan. Dus was ik na 2 dagen nog steeds niet actief. Dan maar wat plaatsen bezichtigen. Het melden van de antenne aan de plaatselijke politie viel allemaal nog wel mee. Ze moesten gewoon weten wat ik daar plan was, of er een vergunning voor was en dat het geen illegale actie was. EINDELIJK toestemming, snel terug naar het Hotel, en in 45 minuten stond de Hexbeam en het station opgebouwd. QRV! **5V7TH** CQ CQ...LSN UP, en direct een mega pile up tot gevolg.



De opbouw van de Hexbeam

12 Dagen later stonden 7704 qso's in het log. Niet zoveel als mijn DX-peditie in Bonaire en St-Barthelémy waar ik ver over de 10K qso's kwam. Maar hier in Togo kon ik er niet aan weerstaan om dagelijks de buurt te verkennen, de Togolese vissers met hun netten te bekijken en te gaan wandelen. We hebben ook 2 keer de hoofdstad bezocht. Ook de ontelbare vele stroomstoringen, vooral 's avonds, wanneer ik dan veel tijd had om QRV te zijn deden geen goed aan het aantal QSO's.

Na 2 dagen actief te zijn had ik het patroon van de propagatie door. 's Morgens vroeg Japan, Asia, VK-ZL via het lange pad werken over Zuid Amerika, en dan daarna tegen de middag de EU, en 's avonds Amerikanen. Leukste was om 's nachts zelfs opnieuw JA's werken via het lange pad op 10 meter met grote signalen.



5V7TH in de pile-up

Vele DX-peditie operators klagen over het feit dat EU stations geen discipline hebben. Ik had er geen probleem mee ondanks

de zeer felle en drukke pile ups die ik had vanuit de EU. Mijn mening is dat gewoon een kwestie is om een strenge operator te zijn met vaste duidelijke regels. Anders maken EU stations er inderdaad al snel een chaos van. Ik zie het net als kleine kinderen, die je regels geeft, die je telkens moet duidelijk maken dat je 5 up luistert en belangrijkste: dat je enkel en alleen het station gaat werken die je dan ook aanroept, niets anders. Na de 59 geef je vervolgens duidelijk te horen dat weer iedereen mag gaan roepen. Geduld, rustig blijven, en geen verwarring stichten doet wonderen. Zeker niet druk maken als er toch enkele zijn die blijven aanroepen ondanks dat je een ander aanroept. Na een tijdje komt dat wel goed.

Na 12 dagen was ik tot de laatste moment QRV gebleven. Pas 's namiddags demonteerden we de antennes, en pakten we onze koffers om diezelfde avond terug te vliegen naar het koude België. Onderweg in het vliegtuig naar België hadden we alweer plannen om zeker terug te komen. We hadden namelijk de chef kok van het Hotel opdracht en financiële middelen gegeven om een callsign in Benin te gaan halen voor volgend jaar.



Deze expedities hebben Wim en Cendy nu letterlijk al achter de rug.

### Nogmaals 5V7TH, TOGO maar nu in 2013

Onze volgende DX-peditie zou BENIN worden. We hadden nog niet echt een geschikte QTH gekozen, maar dat zouden we wel ter plekke doen. We hadden keuze uit 3 locaties waarvan 2 al eerder door een vorige DX-peditie gebruikt waren. Gedurende de volgende de maanden na mijn 2012 **5V7TH** DX-peditie werd er druk getelefoneerd naar onze Afrikaanse vriend in Togo hoe de stand van zaken i.v.m. de TY callsign was. Hij was al ettelijke keren met bromfiets van Togo naar Coutenou in TY gereisd en bij de Benin Telecom regulator geweest met alle vereiste documenten en geld, maar kreeg de documenten van de call niet mee. Telkens was er wel iets. Uiteindelijk kreeg hij te horen dat ik de documenten persoonlijk zou moeten gaan afhalen. Blijkbaar zouden de documenten klaar zijn en zou ik ze na enkele formaliteiten mee krijgen. De callsign konden of wilden ze nog niet mededelen. Omdat ik er toch niet gerust in was dat ik het me direct zou lukken een TY callsign te bekomen, was het plan om voor alle zekerheid een verlenging te vragen voor mijn **5V7TH** callsign vanuit ON. Vervolgens zouden we dan in ons vorig Hotel in Togo te verblijven, en van daaruit naar Coutenou in Benin te reizen om de callsign te bekomen, en te gaan scouten voor een geschikt QTH in Benin.

Zodoende vertrokken we eind 2013 opnieuw naar Togo. 's Avonds arriveerden we in ons Hotel in Togo, (waar we de vorige keer ook verbleven) en de dag nadien vertrokken we van daaruit met een privé taxi naar Cotonou. Na 5 uren rijden en zoeken, kwamen we bij het gebouw van de Benin Telecom regulator aan. Tot mijn grote verbazing was het gebouw gedeeltelijk zwart geblakerd. De bewaker vertelde dat de verdieping van de Telecom helemaal was uitgebrand, en dat dienst naar even verderop verhuist was. Op de nieuwe locatie vertelde men mij dat mijn vergunning en callsign documenten in de brand gebleven waren. "Ne pas de problème monsieur", kreeg ik te horen. Ze hadden het bewijs van betaling nog wel, en zouden de papieren wel terug in orde maken. Dat zou wel ettelijke dagen gaan duren, en het was dinsdag, en eind van de week zou het waarschijnlijk in orde zijn. Maar wel een probleem voor mij, want dan zou ik dus al direct een week verliezen dat ik niet QRV kon zijn in Benin.



*En je komt ook van alles tegen onderweg.....*

Tijdens de terug rit gingen we scouten voor een geschikt QTH in TY. Ik wist een plaats aan de kust dat tijdens een vorige DX-peditie met een goede bekende (PA3EWP, Ronald) was gebruikt. Maar eenmaal daar aangekomen bleek de uitbater niet aanwezig, zelfs niet in het land, en er was geen stroomvoorziening meer. Enkel de Afrikaanse echtgenote was er nog. De lodges en restaurant leken ons onderkomen. Niet goed dus. Verder op de terugweg kwamen we het uitermate goed geschikte Awalé Plage tegen. Dat had aparte Lodges waarvan één direct aan zee. Er was een groot zwembad voor mijn vriendin ter beschikking, en ze hadden een prima restaurant. Bovendien vrij goedkoop met € 25,00/dag voor het verblijf, en ± € 10,00 voor kreeft of Gamba's op barbecue met rijst. Cendy zag dat allemaal wel zitten daar, lekker relax zonnen aan het zwembad, terwijl ik aan de radio kon amuseren. We zagen het al helemaal zitten. Dat zou dan de QTH worden als ik eenmaal mijn TY call zou ontvangen.

Voorlopig dan maar terug naar Togo, waar ik verder actief ging met **5V7TH**. De hele week werd er gemaïld en getelefoneerd naar Benin, en uiteindelijk hadden ze nog allerhande documenten tekort, zoals een voor echt verklaarde kopie van paspoort enz.. Dat moest dan gehaald worden op het hoofdkantoor van de politie in Togo, waar ik dan al snel een halve dag mee bezig was. Dat document moest dan ook nog in Cotonou geraken dat 10 uren reizen heen en terug was ! Maar na 12 dagen had ik echter nog steeds geen TY callsign.



*De 30/40m vertical in een palmboom*

Zodoende deed ik er in Togo dan nog eens 10K qso' erbij. Totaal had ik totaal 18K QSO's gemaakt in SSB,CW en RTTY tijdens 2012 en 2013 in Togo te zijn. Ik concentreerde me vooral op JA, west kust NA, want vooral zij hadden 5V7 nog nodig. De beam stond eigenlijk zelden naar de EU gericht. Ik was verwonderd dat de pile ups zeer sterk bleven aanhouden ondanks mijn 2<sup>e</sup> keer in Togo actief te zijn. Ik stond elke morgen om +6 uur op, om direct actief te zijn tot 's middags, even pauze, en dan na de middag tot 's avonds laat verder te doen, telkens op zo hoog mogelijke banden in de HF. Ik probeerde ik ook een 30 en 40m vertical op te zetten tegen een palmboom, maar uiteindelijk kon ik maar moeilijk wakker blijven om ook op de nachtbanden actief te zijn. Zo ben ik een paar keer gewoon in slaap gevallen tijdens een drukke 30m RTTY pile up ! Ik was immers al heel de dag druk bezig.



*Een blik in de hotelkamer shack*

Voor de TY call had ik ondertussen hulp gekregen van een plaatselijke TY radio amateur die regelmatig naar de Benin Telecom dienst zou gaan om mijn call te helpen bekomen. Maar ondanks alle beloftes van de dienst en alle hulp had ik na 14 dagen de documenten nog steeds niet bekomen.

Na mijn thuiskomst van de 2<sup>e</sup> keer Togo, moest mijn bevriende TY radio operator nog 5 keer een bezoek brengen aan de Telecom dienst voor hij de callsign documenten in handen had, kon scannen en doormailen naar mij. Dat was dan 1,5 maand na thuiskomst in 2014. Voor zijn hulp zou ik dan enkel hoog nodige onderdelen, kabels en een Hexbeam antenne moeten meebrengen als ik volgende keer naar TY zou komen. Het was de door mij gevraagde TY1TT call geworden.

### De Benin TY1TT DX-peditie 2014

Wanneer zou ik dan terug afreizen? Ik was pas terug uit Afrika! Omdat onze visums nog geldig waren tot eind februari, was het best als direct terug te keren in Februari 2014. Dat zou mij en mijn vriendin totaal 2x € 167,00 visumkosten sparen. Tja het Afrikaans avontuur werd uiteindelijk duur door die perikelen met de TY callsign documenten. En dus reisden mijn vriendin en ik nog maar eens terug naar Afrika. Deze keer met een kleine geheim van mij. Ik zou namelijk Cendy ten huwelijk vragen in Benin. Na 12 jaar samen wonen werd dat misschien wel eens tijd. Ik had het al eens gevraagd op een 1 april, maar dat was toen een aprilgrap en enkel ik vond die grappig. Een ring had ik de dag voor ons vertrek nog snel gekocht.



De TY1TT QSL-kaart

Wederom reisden we via Togo omdat dit dichterbij de door ons gekozen QTH in Benin, Grand Popo lag. De grensovergang tussen Togo en Benin is zeer druk en chaotisch aan beide kanten. Niet echt een lachertje om te doen met 112 kg aan radio equipment. De hele grensovergang is toch al snel 100 meter breed, en moet te voet gedaan worden. Buiten de bestuurder mogen er geen personen in auto's zitten, en bromfietsen mochten niet rijdend over de grens gaan. Een berg aan in beslag genomen bromfietsen waren ervan getuige dat ze het meenden daar. De douane beambten lieten ons al snel door na het ontvangen van een "beloning" in de vorm van \$ voor hun goedgezindheid en toelating om door te reizen met de spullen. Na de grens was het nog 50 minuten rijden tot Awale Plage, onze TY1TT QTH voor 12 dagen. De uitbater had ooit al eens een dxpeditie op bezoek gehad, dus geen probleem om antenne's op te zetten. We kregen ongevraagd zelfs een fikse korting op het verblijf.



De shack in lodge #1.

We vroegen en kregen lodge #1, Deze lag als 1<sup>e</sup> lodge het dichtste aan de kust zijde, en daar hadden we geen last van andere gasten die eventueel zouden kunnen struikelen over tui draden en coax kabels. Ja, je moet daar aan alles denken.

De pile ups waren super druk, loeiharde signalen kwamen binnen op mijn 5 meter hoog geplaatste hex beam. Als snel kwam TY2BP op bezoek om zijn toekomstige antenne te bekijken. De SP7IDX Hexbeam. Plots bleek dat één van mijn coax kabels helemaal aangetast waren t.g.v. een beschadiging en ingesijpeld water. Nu wist ik waarom ik op 30 en 40 m vertical waarschijnlijk niet veel duidelijke signalen hoorde. Die beschadigingen waren waarschijnlijk aangebracht door loslopende jonge speelse Jack Russels van de eigenaar. Cendy had die hondjes al een paar keer moeten weggagen rond de antennes.



En hier ziet u Wim's steun en toeverlaat en tevens "soon to be xyl" Cendy voor de lodge en de shack.

Ik maakte iets meer dan 8000 qso's, ssb, cw, en rtty. Zoals gewoonlijk concentreerde ik me op JA, Asia, en NA. De antenne stond ook weer zelden naar de EU gericht. De propagatie was echter zo goed dat er toch nog veel EU door kwam. De Internet connectie was er bar slecht, super traag, zodat het uploaden van logs en foto's veel tijd in beslag nam tussendoor. Ja, tijdens een uur internet had ik maar net een log erdoor, en een paar foto's op qrz kunnen zetten. De dag dat ik vertrok kwam TY2BP mij helpen de Hexbeam afbreken en hij zou deze dan overkopen. Tegen de namiddag dan terug richting grens Benin-Togo. Opnieuw met alle spullen behalve de antenna dan, terug door de douanes.

Ze kenden me blijkbaar nog, want ze hadden nog maar oog voor één ding: Wat voor briefje ik in mijn hand klaar had voor hen. De koffers werden iets minder bekeken. Het was goed.

Log to search:	TY1TT		
8,800 QSOs logged between 2014-01-26 21:08Z and 2014-02-05 09:22Z			
Callsign to check:	PJ4NX		
<input type="button" value="Show contacts"/>			
<b>Band</b>	<b>CW</b>	<b>Phone</b>	<b>Data</b>
15	1	1	

En ook uw eindredacteur wist Wim nog in twee modes te werken :-)



Voor een reguliere vakantie is Benin ook geen slechte plek!

De controle op de luchthaven in Lomé ging ongeveer op dezelfde manier. Na een nachtje vliegen stonden we de volgende ochtend weer in Parijs, om zo de TGV tot Brussel te nemen en vervolgens de trein naar Lommel.... Toch voor herhaling vatbaar denk ik... nog een keer TY1TT of misschien 9G, 3X?

See u next time on the air... 73 de Wim, ON6DX!

En kijk ook eens op Wim's website:

<http://www.dxpeditie.be>

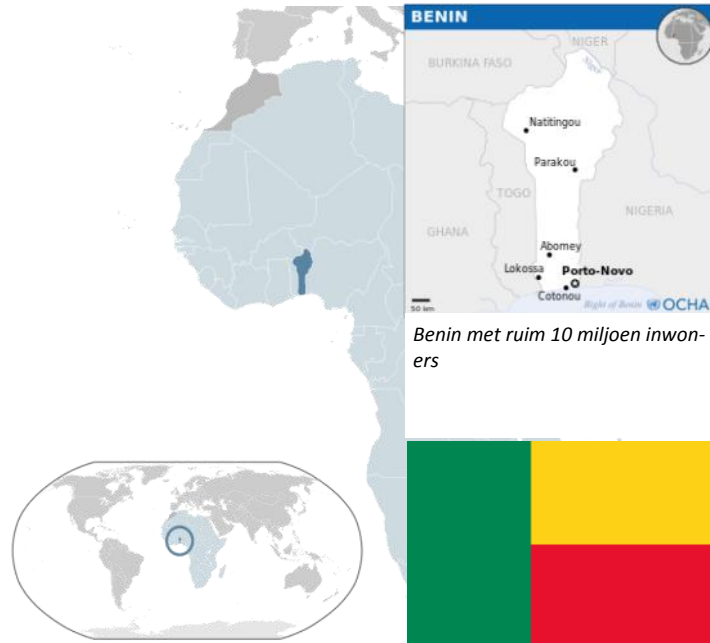

Ook op op veel hambeurzen is Wim van de partij, zoals hier in Friedrichshafen

### Naschrift van de redactie :

Uit reacties op ons eerste DKARS Magazine bleek al direct dat dit soort verslagen erg in de smaak vallen bij veel lezers. Het is altijd weer leuk om te vast te stellen dat een DX-peditie niet perse gepaard hoeft te gaan met tientallen operators, zeecontainers vol met spullen, speciaal gecharterde schepen en ook nog eens heel hoge kosten. Het is nog steeds heel goed mogelijk om "holiday style" toch nog een leuke activatie te kunnen doen.

Daarvoor hoeft je ook niet speciaal op een vliegtuig te stappen, ook binnen Europa zijn er nog steeds gewilde DXCC's. Denk hierbij aan bijvoorbeeld Luxemburg(LX), Liechtenstein (HB0), Monaco(3A2), Andorra(C31) en de Britse eilanden Guernsey, Jersey en Isle of Man( GU, GJ en GD). Al deze landen zullen ook leuke activiteiten met veel QSO's en mooie verslagen opleveren!

Daarom vragen wij alle amateurs, stuur ons een verslag van je belevenissen, gewoon een email met wat losse foto's volstaat al, wij maken er wel wat moois van :-)



# Young ladies active with amateur radio



(X)YL's.....ze zijn er wel degelijk zoals hier ook te zien is :-)  
 Maar zijn er ook (X)YL's die een rubriek(je) in het DKARS Magazine willen schrijven?  
 Dames, mail naar: [yl@dkars.nl](mailto:yl@dkars.nl) !



# World Radiosport Team Championship 2014

Door Timon Kruijer, PA1T

De WRTC is het officieuze wereldkampioenschap contesten en wordt 1 keer in de 4 jaar gehouden, althans als er een land is die dit op zich wil nemen. Dit jaar vond het evenement plaats van 8 t/m 14 juli. De bijbehorende wedstrijd verliep van 12 juli 12:00 UTC tot 13 juli 12:00 UTC. De wedstrijd duurde dus 24 uur. Naast de uitleg in dit stuk kunnen we inmiddels ook al de uitslag melden!



Het is de bedoeling om in de wedstrijd met twee operators en met twee transceivers - maar met maar 1 signaal tegelijk in de lucht- zoveel mogelijk verbindingen met zoveel mogelijk amateurs en verschillende DXCC landen te maken. Als extra is het de bedoeling om zoveel mogelijk Head Quarter stations (HQ) te werken. Eén HQ station is een station die door ieder land wordt aangegeven. In Nederland is dit bijvoorbeeld PA6HQ. Het HQ station geeft een rapport van bijvoorbeeld 59(9) en dan de naam van de vereniging dus 59 VERON of 59 DARC.

Om aan de eindstrijd deel te nemen en door je land te worden afgevaardigd moet je je kwalificeren. De kwalificatie procedure bedraagt 3 jaar. Dit betekent 3 jaar lang meedoen aan een aantal van te voren aangegeven contesten en daar zo goed mogelijk in scoren. Bijvoorbeeld de CQWW CW en CQWW SSB, ARRL DX, ARRL 160M, WAE etc.

Ieder continent vaardigt een aantal deelnemers af. Om het allemaal een beetje eerlijk te laten verlopen is Europa opgedeeld

## Europe:

- EU#1 C3-CT-CU-EA-EA6-EI-F-G-GD-GI-GJ-GM-GU-GW-ON-PA-TK-ZB
- EU#2 3A-9H-DL-HB-HB0-I-IS0-IT9-LX-T7
- EU#3 ES-JW-JX-LA-LY-OH-OH0-OJ0-OY-OZ-R1FJ-SM-TF-YL
- EU#4 HA-OE-OK-OM-S5-SP
- EU#5 40-9A-E7-ER-EU-LZ-SV-SV5-SV9-TA1-UR-YO-YU-Z3-ZA
- EU#6 UA1-6, UA2

onderstaande 6 land indelingen. Deze opdeling is er omdat tijdens de kwalificatie de zuidelijk landen behoorlijk in het voordeel zijn qua propagatie. Zo doen er teams mee uit Duitsland, Frankrijk, Engeland. Er is geen Nederlands team... uit Duitsland komt het enige vrouwelijke team.



Een standaard operating locatie



Timon Kruijer, PA1T is in het Noorden van het land zeker geen onbekende, maar ook iedereen in de (V)HF contest scene kent hem al jaren. Timon is ook vaak op (buitenlandse) beurzen te vinden en krijgt zo ook veel informatie van de buitenlandse contesters, waar hij ook kind aan huis is.

Om de wedstrijd te organiseren is een behoorlijk budget en een hele schare vrijwilligers nodig. Er zijn in totaal 59 teams die allemaal een identiek station krijgen toegewezen op locaties die zoveel mogelijk aan elkaar gelijk zijn. Het kan niet zo zijn dat team A op een heuvel zit en team B tegen een berg aankijkt als hij met zijn antenne naar Europa staat.

De mast, de antennes, de coaxkabels en de stroom voorziening is voor een ieder gelijk. Er wordt gezonden met 100W. Welke transceiver(s) je wilt gebruiken en hoe je de zaak aan wilt sluiten mag je zelf weten. De tent, mast, tafel en de antennes worden opgebouwd door vrijwilligers. Alles na de coax, het station, moet de deelnemer zelf doen.

Ieder van de 59 deelnemende teams krijgt een scheidsrechter die er de gehele 24 uur naast zit en die er zorg voor moet dragen dat alles volgens de regels geschied. De callsigns worden na loting aan de scheidsrechter van het team uitgereikt en 15 minuten voor aanvang van de wedstrijd aan de deelnemers bekend gemaakt. Dit zijn speciale roepletters. De operator mag niet bekend maken wie hij is (zijn eigen call) om zo te voorkomen dat alleen vriendjes worden gewerkt... Het gaat om de operating practice van de amateurs.



Het oprichten een van de vele masten in volle gang

Om dit alles mogelijk te maken is er een behoorlijk budget en zijn veel vrijwilligers nodig. Men is al een aantal jaren bezig met de voorbereiding. Allereerst moet het geld er komen. Daarna moeten er voor 59 stations masten tenten etc. ingekocht worden. Er moeten 59 locaties gezocht worden. Er moeten scheidsrechters gezocht worden. Daarna begint het operationele werk. Er wordt een aantal keren geoefend met het opzetten van een aantal stations en er worden een paar contesten gedraaid om van te leren. In de week van de contest mag er natuurlijk niets fout gaan.

Enkele weken voor de contest is er nog een grote bijeenkomst geweest waar alle vrijwilligers de laatste instructies kregen en waar alles nog een keer op een rij is op gezet.

Het is een enorm gebeuren dat veel respect verdient voor alle mensen die er 3 jaar lang een berg tijd in hebben gestoken!

### De uitslagen



*Gouden medaille en eerste plaats:*  
Daniel Craig, N6MJ – United States  
Chris Hurlbut, KL9A – United States

*Zilveren medaille en tweede plaats:*  
Rastislav Hrnko, OM3BH – Slovakia  
Jozef Lang, OM3GI – Slovakia

*Bronzen medaille en derde plaats:*  
Manfred Wolf DJ5MW – Germany  
Stefan von Baltz DL1IAO – Germany

### En de top twintig

#	Call	QSOs	Mult	Score	Error Rate	Team Leader	Team Mate	Referee	CW	SSB	HQ	DX
1	K1A	4.572	436	7.184.844	1,2%	N6MJ	KL9A	RA3AUU	3827	745	176	260
2	W1L	4.508	422	6.816.144	1,2%	OM3BH	OM3GI	NF4A	3585	923	164	258
3	W1P	4.347	417	6.421.383	1,0%	DJ5MW	DL1IAO	SP4Z	3250	1097	165	252
4	W1Z	4.472	416	6.413.056	1,5%	N5DX	N2IC	UT5UGR	3338	1134	163	253
5	N1M	4.499	402	6.302.958	2,2%	K9VV	VE3EJ	ES5RY	3509	990	160	242
6	W1A	4.301	407	6.129.420	1,7%	LY9A	LY4L	K4BAI	3109	1192	157	250
7	W1D	4.192	397	6.126.504	1,3%	K1LZ	YT6W	IT9GSF	3485	707	157	240
8	N1K	4.298	405	6.096.060	2,1%	DK6XZ	DK9IP	9A4M	3327	971	173	232
9	K1D	4.416	390	6.064.890	1,4%	UR0MC	VE3DZ	S53R	3370	1046	154	236
10	K1V	4.158	403	6.008.327	1,7%	GOCKV	M0DXR	N5AW	3397	761	160	243
11	K1L	4.200	399	5.935.524	1,6%	S50A	S57AW	W0YK	3102	1098	170	229
12	K1S	4.170	410	5.923.270	1,3%	W2SC	N2NL	ZS6EZ	3245	925	162	248
13	K1K	4.011	417	5.896.797	1,4%	RL3FT	RA3CO	HB9CAT	3164	847	170	247
14	W1S	4.132	407	5.882.778	1,4%	F8DBF	F1AKK	OE6MBG	3249	883	165	242
15	W1M	4.021	396	5.874.264	2,0%	4O3A	HA1AG	K5WA	3402	619	153	243
16	N1F	3.932	415	5.850.670	1,7%	RW1A	RA1A	K7GK	3305	627	164	251
17	N1G	4.080	411	5.840.310	1,5%	RX3APM	RV1AW	SM6LRR	3474	606	160	251
18	N1Z	4.152	399	5.776.323	1,1%	PY1NX	LZ3YY	RA9USU	3213	939	162	237
19	N1R	4.219	388	5.677.604	1,3%	UA3DPX	UA4FER	JH4RHF	3390	829	145	243
20	K1R	4363	387	5637042	0,02	N4YDU	N3KS	LY7Z	3301	1062	156	231

### DL1QQ Alexandra Raeker

Team: Central Europe 5  
(Team Leader)  
Country: Germany  
Age: 38  
Occupation: Police Officer,  
Detective Chief Inspector

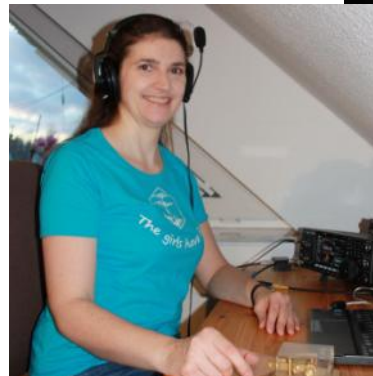

DL8DYL Irina Stieber  
Team: Central Europe 5  
Country : Germany  
Age : 40  
Occupation: Sales/marketing,  
Local Newspaper

Van de 59 deelnemers eindigde de dames op een verdienstelijke 21e plaats.



*De foto links toont een standaard operatie opstelling.*

Meer lezen? Kijk dan op:

<http://www.wrtc2014.org>

73's Timon PA1T

# Een zelfbouw 4 meter transverter

Door Cinus Woering, PA0CWR

Oktober 2011 begon het er naar uit te zien dat we per 1 januari 2012 in Nederland de beschikking zouden gaan krijgen over een nieuwe amateurband rond de 70Mhz (4meter). Dit leek me een goede gelegenheid om weer eens een zelfbouw project op te starten. Omdat deze band tot nu toe door slechts een handje vol landen in gebruik is, is het aanbod aan bouwpakketten beperkt. Ook complete schema's voor transceivers of transverters zijn schaars. Dan maar zelf achter de tekentafel (lees laptop) geklommen.

Een 4m/2m transverter is niet erg wenselijk, daar er diverse producten uit de mixer, dicht in de buurt van de banddoorlaat liggen en de nodige narigheid kunnen veroorzaken. Om die reden zie je ook bijna alleen maar transverters die met een 10meter transceiver werken. Veel gebruikte transceivers zijn tegenwoordig de FT817, de FT857 en de FT897. De overeenkomst bij deze transceivers is dat ze allemaal op 5Watt output ingesteld kunnen worden.

Uitgaande van een all-mode 10meter transceiver met een Pout van 5watt, krijg je het volgende blokschema:

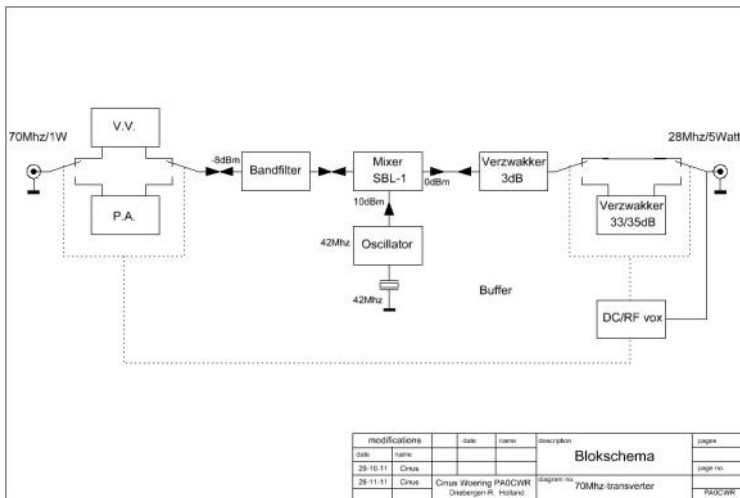

Om het eenvoudig te houden ben ik uitgegaan van een SBL-1 ringmixer. Deze mixer werkt 2 kanten op en kan dus zowel tijdens ontvangst, als tijdens zenden gebruikt worden. De SBL-1 heeft voor optimale werking een oscillatorsignaal nodig van +10dBm(10mW).

Om tijdens zenden de mixer lineair te laten werken, mag het 10meter signaal niet boven 1/10e van het oscillatorsignaal uit komen en moet dus +37dBm(5Watt) terug gebracht worden naar 0dBm(0mW). Hiervoor zorgen de 2 verzwakkers.

Het mixen zelf verzwakt het signaal ook nog zo'n 6,5dB en het bandfilter op 70Mhz na de mixer ook nog zo'n 1dB, waardoor het vermogen terug zakt naar ongeveer -8dBm(0,15mW). De eindtrap (P.A.) zal dit signaal moeten versterken naar meer dan +30dBm(1Watt).

Tijdens ontvangst wordt de eindtrap verwisselt met de voorversterker. Deze zorgt voor een goede gevoeligheid. De versterking van de voorversterker is zo'n 16dB, waardoor er totaal 16-8-3=5dB overblijft op 28Mhz.

Om stap-voor-stap de transverter te bouwen en controleren, beginnen we eerst met de oscillator.

Het kristal van 42Mhz is te koop bij [www.funkamateurl.de](http://www.funkamateurl.de) Deze schakeling levert +10dBm(10mW). De harmonische zijn meer dan 35dB onderdrukt, wat ruim voldoende is.

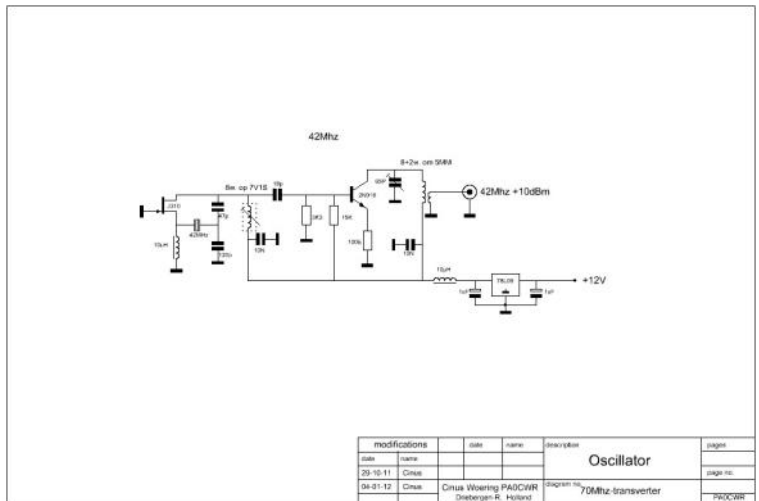

Cinus Woering, PA0CWR is al jarenlang actief met de radiohobby. Naast het zendamateurisme zijn er nog aardig wat bezigheden te noemen die hij in zijn vrije tijd beoefent: sportschieten, wijn maken, bier brouwen, Genealogie en op een Stoomwals rijden om er zo maar eens een paar op te noemen.

De volgende schakeling is de mixer met verzwakker en bandfilter.

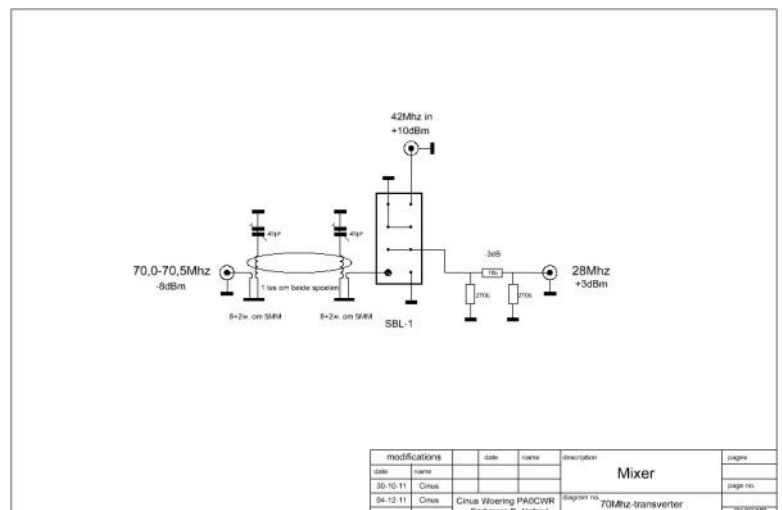



# De eerste Dutch Kingdom Contest (DKC) 6 en 7 juni 2015

Door Peter de Graaf, PJ4NX

*De kogel is door de kerk en de regels zijn bekend! Na een traject van "hoor en wederhoor" veel email verkeer en onderling overleg zijn we tot een reglement voor de Dutch Kingdom Contest (DKC) gekomen. De bedoeling van deze contest is de samenhang van de landen binnen het Koninkrijk aan de rest van de wereld te tonen, daar ook Nederlandse amateurs woonachtig in het buitenland een rol bij te geven en last but not least willen wij ook jongeren tonen hoe veelzijdig en boeiend onze radiohobby wel niet kan zijn. Hieronder dan de regels.*

## Organisator

DKARS; Dutch Kingdom Amateur Radio Society.

## Doel

Het bevorderen van de radio hobby in het algemeen en binnen het Koninkrijk der Nederlanden in het bijzonder.

## Datum

Eerste weekend van juni van zaterdag 15:00 UTC tot zondag 15:00 UTC (6 en 7 juni 2015).

## Banden

40,20,15,10 en 6 meter. Navolging van IARU-bandplannen wordt sterk aangemoedigd. Deelname geschiedt conform geldende vergunningsvoorwaarden.

## Modes

SSB en/of CW.

## Categorieën

### A. Europees Nederland

1. Single operator/Single Transmitter/ tot 100 watt output verdeeld over 3 subcategorieën CW, SSB en Mixed.  
**Secties: A1CW, A1SSB, A1MIXED**
2. Single operator/Single Transmitter/ high power/mixed mode in de 3 subcategorieën CW, SSB en Mixed.  
**Secties: A2CW, A2SSB, A2MIXED**
3. Multi operator/Single Transmitter/ tot 100 watt output verdeeld over 3 subcategorieën CW, SSB en Mixed.  
**Secties: A3CW, A3SSB, A3MIXED**
4. Multi operator/Multi Transmitter/ high power verdeeld over 3 subcategorieën CW, SSB en Mixed.  
**Secties: A4CW, A4SSB, A4MIXED**
5. Novice/40m,20m en 10m/25 watt output, verdeeld over 3 subcategorieën CW, SSB en Mixed.  
**Secties: A5CW, A5SSB, A5MIXED**

### B. Caribisch deel van het Koninkrijk (P4,PJ2, PJ4, PJ5, PJ6 and PJ7)

1. Single operator/Single Transmitter/ tot 100 watt output verdeeld over 3 subcategorieën CW, SSB en Mixed.  
**Secties: B1CW, B1SSB, B1MIXED**
2. Single operator/Single Transmitter/ high power verdeeld over 3 subcategorieën CW, SSB en Mixed  
**Secties: B2CW, B2SSB, B2MIXED**
3. Multi operator/Single Transmitter/ tot 100 watt verdeeld over 3 subcategorieën CW, SSB en Mixed.  
**Secties: B3CW, B3SSB, B3MIXED**
4. Multi operator/Multi Transmitter/ high power verdeeld over 3 subcategorieën CW, SSB en Mixed.  
**Secties: B4CW, B4SSB, B4MIXED**

### C. De rest van de Wereld

1. Single operator/Single Transmitter/ tot 200 watt output verdeeld over 3 subcategorieën CW, SSB en Mixed.  
**Secties: C1CW, C1SSB, C1MIXED**
2. Single operator/Single Transmitter/ high power/verdeeld over 3 subcategorieën CW, SSB en Mixed.  
**Secties: C2CW, C2SSB, C2MIXED**
3. Multi operator/Single Transmitter/ tot 200 watt output/ verdeeld over 3 subcategorieën CW, SSB en Mixed.  
**Secties: C2CW, C2SSB, C2MIXED**
4. Multi operator/Multi Transmitter/ high power /verdeeld over 3 subcategorieën CW, SSB en Mixed  
**Secties: C4CW, C4SSB, C4MIXED**

### D. SWL

1. Single operator Mixed mode, **Sectie D1MIXED**  
SWL-ers loggen het gehoorde station compleet met het tegenstation, ook al is dat door de SWL-er zelf niet gehoord. In de logregel moet altijd het volledige door het gehoorde station aan het tegenstation gegeven rapport vermeld zijn, dus inclusief het gegeven volgnummer. Als ook het tegenstation door de SWL gehoord is moet die informatie op een nieuwe logregel vermeld worden. Ieder gehoord station telt eenmaal per band/mode en één bepaald contest station mag niet vaker dan 5 maal per band/mode als tegen station worden opgevoerd. Iedere gelogd station (Nederlands, Caribisch of Buitenlands) levert voor de SWL 1 punt op. De score is dan gelijk aan het aantal geldige logregels.

### Uitwisselen

Rapport+volgnummer beginnend met 001 bijvoorbeeld 59 001 of 599 001. Multi/Multi stations, nummers per band apart.

### Score/multipliers

- Indien van toepassing, geldt voor de mixed categorieën dat elk station zowel in CW als in Phone gewerkt mag worden.
- A. Ieder QSO met een nieuw station per band of mode levert 1 punt op
  - B. of ieder QSO met een Dutch Kingdom DXCC levert 5 QSO punten op, Nederlandse Expats tellen hier ook voor mee
  - C. of ieder QSO met een portabel station binnen de Dutch Kingdom levert 10 QSO punten op
  - D. Per band en/of mode is ieder nieuw DXCC een multiplier van 5 punten
  - E. en/of per band en of mode is iedere Dutch Kingdom DXCC (PA,P4,PJ2,PJ4,PJ5,PJ6 en PJ7) een multiplier van 10 punten
  - F. en/of per band en/of mode is iedere Europees Nederlandse country identifier, PA, PB, PC, PD, PE, PF, PG, PH en PI ook een multiplier van 10 punten

**Score per QSO is (A of B of C) X (D of E of F)**

Bij de log verwerking worden na het sluiten van de inzender mijn de "Expat multiplier stations" vastgesteld. De werkelijke score zal dus in werkelijkheid een aantal gevallen hoger zijn dan de geclaimde score.

### Wat verstaan we onder Expats?

Voor deze contest bedoelen we daarmee stations van Nederlandse komaf die tijdelijk of permanent buiten het koninkrijk verblijven. Daaronder vallen ook Nederlandse /MM-stations (deze tellen niet als nieuw DXCC). Kortom Nederlands sprekende radioamateurs met Nederlandse roots.

### Dupes

Het werken van dezelfde call sign in dezelfde mode op de dezelfde band is een dupe en levert nul punten op. Dupes hoeven niet uit het log verwijderd te worden.

### Afgekeurde QSO's

Een QSO wordt afgekeurd en leidt tot nul punten indien:

- Het tegenstation foutief gelogd is
  - Het rapport en/of volgnummer van het tegenstation foutief gelogd is
  - Het QSO niet voorkomt in het log van het tegenstation
  - De QSO-tijden in beide logs meer dan 5 minuten verschillen
- In alle overige twijfelgevallen beslist de contestmanager.

### Eindscore

Voor iedere sectie is de eindscore som van de scores per QSO.

### Logs inzenden

Uitsluitend in Cabrillo formaat.

Uploaden op de website : [www.dkars.nl](http://www.dkars.nl)

### Sluitingsdatum en tijd

De eerstvolgende zondag na afloop van de contest om 23:59 uur U.T.C.

### Log software

Alle standaard contest log software is te gebruiken, het enige dat als contest exchange vastgelegd MOET worden zijn de rapporten met bijbehorende serienummers.

De definitieve score wordt door de DKARS Robot vastgesteld en vanwege de "Expat" multipliers komt de verassing achteraf.

### Prijzen

Alle deelnemers ontvangen een certificaat in PDF-formaat met daarop hun klassering

Deelnemers die per band en/of mixed band/mode alle Koninkrijksmultipliers gewerkt hebben ontvangen bovendien een "Worked Dutch Kingdom" certificaat.

### Uitslag

De eindresultaten zullen worden gepubliceerd in een speciale contest editie van het DKARS Magazine.

Alle deelnemers worden ook uitgenodigd om hun bevindingen te delen via een soapbox commentaar op de website en eventueel ook foto's te uploaden.

Op deze manier kan het contest nummer van DKARS Magazine een interessante uitgave worden.

### Nog vragen?

Mail ze naar: [contest@dkars.nl](mailto:contest@dkars.nl)

## Vakantiebericht van Wijnand, PD5WL

Van onze medewerker Wijnand Laros/PD5WL ontvingen wij onderstaand vakantiebericht:



Dag thuisblijvers en vakantiegegers, niet iedereen zal op zijn vakantie bezig met de hobby. Ik PD5WL wel, ik heb mijn FT-817 mee genomen, samen met een 14m fiberglas zwiep mast en mijn end-fed voor 20/40m.

Heerlijk op 166m hoogte lekker met QRP heel Europa werken in het zonnetje. Tevens tijdens het weekend van 26 en 27 juli nog wat punten uitgedeeld (36) en wat IOTA's toe gevoegd aan mijn log. Uiteindelijk had ik na 3 weken een

kleine 130 QSO's in het log

staan. Waarvan ik er 2 toch wel wil benoemen, omdat ze mede door het goed luisteren van het tegenstation tot stand zijn gekomen. De eerste was met Marvin (VE3VEE) op 20m. Ik hoorde hem roepen en riep netjes /QRP terug, dit hoorde hij en kwam eerst met een verzoek voor de andere stations terug "All other stations please stand-by. QRP Only" Uiteindelijk resulteerde het in een kort maar prettig QSO waar in ik een mooi 31 signaal rapport kreeg. Toch 6118 km op de teller met 5 watt. De andere was op 40m. Ik

hoorde de "RNARS BUBBLY RATS" ronde en dacht, ach ik zal een terug roepen. Dit resulteerde in een 34 signaal rapport in Bedford Engeland van de ronde leider Henry (MOZAE). Ik vond het voor een 40M QSO niet slecht, nu moet ik eerlijk zeggen dat ik bijna geen 40m QSO's maak, omdat ik er thuis de antenne nog niet voor heb. Al met al een hoop genot met een S0 ruisniveau. Thuis kom ik niet onder de S5 (als ik mazzel heb).

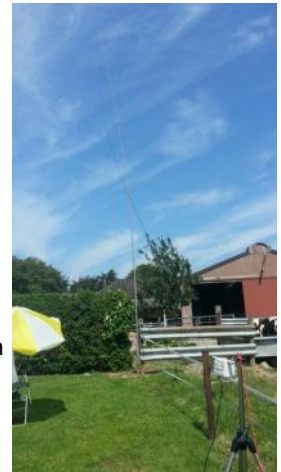

Het leek mij wel grappig om tijdens deze rustige periode eens een stukje in te sturen, ik hoop dat er meer zijn onder ons die dit een leuk idee vinden en ook een iets opsturen voor het Magazine.

73's, de PD5WL

# The First Dutch Kingdom Contest (DKC) is on 6 and 7 of June 2015

By Peter de Graaf, PJ4NX

*It is official now! The contest rules are there. After a course of "adversarial", a lot of email traffic and consultation we have come to a set of rules for the Dutch Kingdom Contest (DKC). The purpose of this contest is to show the consistency of the countries within the Kingdom of The Netherlands to the rest of the world, also give Dutch amateurs residing abroad a role in it, and last but not least, we also want to show young people how versatile and interesting our radio hobby can be. Below you find the rules.*

## Organizer

DKARS; Dutch Kingdom Amateur Radio Society.

## Purpose

Promoting the radio hobby in general and within the Kingdom of The Netherlands in particular.

## Date

First weekend of June from Saturday 15:00 UTC to 15:00 UTC Sunday (6 and June 7, 2015).

## Radio bands

40,20,15,10 and 6 meters. Following IARU band plans is strongly encouraged. Participation is subject to applicable license conditions.

## Modes

SSB and / or CW.

## Categories

### A. European Netherlands

1. Single operator / Single Transmitter / up to 100 watts output divided into 3 sub categories: CW, SSB and Mixed.

**Sections: A1CW, A1SSB and A1MIXED**

2. Single operator / Single Transmitter / high power / divided into the three sub categories CW, SSB and Mixed.

**Sections: A2CW, A2SSB and A2MIXED**

3. Multi Operator / Single Transmitter / up to 100 watts output divided into 3 sub categories: CW, SSB and Mixed.

**Sections: A3CW, A3SSB and A3MIXED**

4. Multi Operator / Multi Transmitter / high power divided into the three sub categories CW, SSB and Mixed.

**Sections: A4CW, A4SSB and A4MIXED**

5. Novice / 40m, 20m and 10m / 25 watt output, divided into three subcategories CW, SSB and Mixed.

**Sections: A5CW, A5SSB and A5MIXED**

### B. Caribbean NL (P4,PJ2, PJ4, PJ5, PJ6 and PJ7)

1. Single operator / Single Transmitter / up to 100 watts output divided into the three sub categories CW, SSB and Mixed.

**Sections: B1CW, B1SSB and B1MIXED**

2. Single operator / Single Transmitter / high power divided into the three sub categories CW, SSB and Mixed.

**Sections: B2CW, B2SSB and B2MIXED**

3. Multi Operator / Single Transmitter / up to 100 watts divided into 3 sub-CW, SSB and Mixed.

**Sections: B3CW, B3SSB and B3MIXED**

4. Multi Operator / Multi Transmitter / high power divided into the three sub categories CW, SSB and Mixed.

**Sections: B4CW, B4SSB and B4MIXED**

### C. The rest of the World

1. Single operator / Single Transmitter / 200 watt output divided into the three sub categories CW, SSB and Mixed.

**Sections: C1CW, C1SSB and C1MIXED**

2. Single operator / Single Transmitter / high power / divided into the three sub categories CW, SSB and Mixed.

**Sections: C2CW, C2SSB and C2MIXED**

3. Multi Operator / Single Transmitter / 200 watt output / divided into the three sub categories CW, SSB and Mixed.

**Sections: C3CW, C3SSB and C3MIXED**

4. Multi Operator / Multi Transmitter / high power / divided into the three sub categories CW, SSB and Mixed.

**Sections: C4CW, C4SSB and C4MIXED**

### D. SWL

1. Single Operator Mixed mode,

**Section D1MIXED**

SWL's log the station heard complete with another station, even if it is not heard by the SWL-er itself. In a log entry, the full report of the station heard with the other station's report should always be listed, so including the given sequence number. In case the other station is heard by the SWL that information must be listed on a new log entry. Each station may be logged once per band / mode and one particular contest station may be logged not more than 5 times per band / mode. Every logged station (From The Netherlands, Caribbean Netherlands or Worldwide) results for the SWL in 1 point. The score is then equal to the number of valid log lines.

### Exchange

Report + serial number starting with 001 for example, 59 001 or 599 001 Multi / Multi stations are numbering each band separately

### Score / multipliers

If applicable, this applies to the mixed classes, each station may be worked. Both in CW and Phone

A. Each QSO with a new station per band or mode scores 1 point

B. or each QSO with a Dutch Kingdom DXCC scores five QSO points, Dutch Expats radioamateurs here also count for 5 points

C. or each QSO with a portable station within the Dutch Kingdom scores 10 QSO points

D. Per band and/or mode, each new DXCC is a multiplier of 5 points

E. and / or per band and mode of every Dutch Kingdom DXCC (PA, P4, PJ2, PJ4, PJ5, PJ6 and PJ7) is a multiplier of 10 points

F. and / or a band and / or mode every European Dutch country identifier, PA, PB, PC, PD, PE, PF, PG, PH and PI is a multiplier of 10 points

**Score per QSO=(A or B or C) X (D or E or F)**



# VHF en hoger nieuws

Door René Hasper, PE1L

After closing the log submission the actual "Expat multiplier stations" will be determined.

The actual score can therefore be higher than the claimed score. in some cases.

## What do we mean with Expats?

For this contest we mean stations of Dutch descent who are temporarily or permanently residing outside the Kingdom. This includes Dutch /MM stations (these do not count as a new DXCC). In short: Dutch-speaking radio amateurs with Dutch roots.

## Dupes

Working the same callsign in the same mode on the same band is a dupe and results in zero points.

Dupes do not need to be removed from the log.

## Rejected QSOs

A QSO is rejected and leads to zero points if:

- The other station incorrectly logged,
- The report and/or serial number of the other station incorrectly logged,
- The QSO is not in the log of the other station
- The QSO times in both logs more than 5 minutes differences

In all other cases of doubt, the contest manager decides.

## Final score

For each section, the final score is the sum of the scores for each QSO.

## Submitting logs

Only in Cabrillo format.

Upload your log on the website: [www.dkars.nl](http://www.dkars.nl)

## Closing date and time

The first following Sunday after the contest at 23:59 UTC

## Log software

All standard contest log software is to use, the only thing that MUST be recorded as contest exchange the reports with corresponding serial numbers.

The final score is determined by the DKARS Robot and because of the "Expat" multipliers comes the surprise afterwards.

## Prices

All participants will receive a certificate in PDF format showing their rankings

Participants who have a band and / or mixed band / mode all Koninkrijksmultipliers worked also receive a "Worked Dutch Kingdom" certificate.

## Results

The final results will be published in a special edition of the contest DKARS Magazine.

All participants are also invited to share their findings via a soapbox comments and possibly add photos at uploading the log to the website. In this way, the special contest issue of DKARS Magazine can become very interesting and informing.

## Any questions?

Please mail to: [contest@dkars.nl](mailto:contest@dkars.nl)

**VK5APN** was QRV 144/432 MHz vault een groot aantal vakken waaronder het grootvak PG.

Menig station kon meerdere vakken op de kaart inkleuren.

**E19E/P** (IO41) was de krent in de pap tijdens de Perseiden.

Men was actief op diverse banden waaronder 144 MHz MS en EME en ook 1296. Op de laatste band wist men 12 stations te werken met een 67 el yagi en 100 watt.

Deze week ontving het Atleticoteam (Eltje en René) de licentie voor hun volgende avontuur.

De bestemming is Afrika en de suffix is EME.

De beoogde periode is 8 tot 28 mei 2015.

## Expeditie kalender

**5B/PE1L** van 10-09-2014 tot en met 15-09-2014. 144 en 1296 MHz

**Z21EME** van 01-11-2014 tot en met 08-11-2014. 144, 432 en 1296 MHz

Traditioneel maakt men de plannen op 1 januari definitief bekend.

## 6 Meter news

**Chatham, ZL7** Update. A Japanese team of operators calling their operation "BBQ DXpedition for the Chathams" will be active as ZL7X from Awarakaw Farmstay in Waitangi, Chatham Island, between September 11-16th.

**6m** - 50104/CW, 50124/SSB, 50098/RTTY and 50276/50330/JT65

*Ohio/Penn DX Bulletin #1175 11 Aug. 2014 - 16 Sep. 2014*

**Qatar, A7** Jan OZ1ADL reports from a recent stay in Doha that the 6 meter beacon A71A at 50.006 MHz in LL55SH have undergone maintenance a.o. an overhaul of the antennas.

*CQ Six 10 Aug. 2014*

**Cameroon, TJ** Update. Nicolas/F8FQX (ex 5T5SN, TN5SN) will be staying in Cameroon during the next 3 to 4 years. He hopes to get on the air as TJ3SN on HF and **6m**. QSL via IZ1BZV (d), LoTW. *DXNL 1896 5 Aug. 2014 - 2017*

**Botswana, A2** Gerard (Gert), ZS6AYU, will once again be active as **A25GF** between September 1-3rd. Activity will be "6 meters only" this time from WW Loc. KH220d beaming North. He hopes to be on the air between 1300z until around 1900z on 50.097 MHz CW. QSL via ZS6AYU, direct or by the Bureau.

*Ohio/Penn DX Bulletin #1171 14 Jul. 2014 - 3 Sep. 2014*

In the first DKARS-Magazine I noted that, for the first time since 2011, we had recently experienced a period of no sunspots. Fortunately, it did not last for long and as of today (8 August) there is a sunspot number of 158 and a solar flux (SFI) of 136. Generally, the higher the sunspot number and solar flux, the better the propagation on the higher-frequency HF bands –although it is never quite as simple as that! Propagation during the summer months (for example mid-May through to early September in the northern hemisphere) is generally not as good as during the winter and the winter, in turn, is not as good as the period around the spring and autumn equinoxes.

But on the lower-frequency HF bands, and in particular on 80 and 160 metres, a low sunspot count often produces better propagation than a period of high solar activity, and propagation is usually at its best on these bands during the winter. What all this means is that, as we move from August into September, propagation *should* start to improve again, particularly on the higher bands such as 15, 12 and 10 metres. However, we are now on the downward slope of solar cycle 24, so it remains to be seen if 10 and 12 metres will once again support the world-wide propagation that we experienced earlier this year.

## BENIN

Benin, in West Africa, is quite a rare catch on the HF bands, but it must be even more so on VHF and UHF! Wynand, **TY2CD**, is a South African diplomat based in Cotonou, Benin, for the next four years. At present he is active on HF CW and SSB using 100 watts and wire dipoles but he is waiting for a 20ft shipping container to arrive from South Africa which will contain beams and amplifiers. The good news for VHF and UHF DX-ers is that Wynand is planning to become active on 6m, 2m and 70cm EME ('moonbounce') using a 10m long-boom Yagi on 6m and X-Y cross-polarised Yagis on 2m and 70cm. Wynand says that on HF he prefers to have a chat (on both CW and SSB) rather than just exchange "59, 73, QRZ?" type QSOs. I can confirm this, as I had a very pleasant 30-minute long QSO with TY2CD on 15m SSB at the beginning of August.

## ZIMBABWE

Another rare African country these days is **Zimbabwe**. Atholl, **Z21LV**, is one of the few regularly active amateurs resident in the country, and – like Wynand up in Benin – Atholl also likes to have a good chat. I was lucky enough to catch up with him on 15m SSB on 31 July. Zimbabwe is occasionally activated by visiting amateurs. One such was Mirek, **VK6DXI**, who was active on his favourite mode – CW – as **Z21DXI** during a business trip to the country in July and early August. I was lucky enough to meet Mirek in 2012 when he made a business trip to East Malaysia. At the time I was living in Kota Kinabalu in the state of Sabah, on the island of Borneo.

## OTHER DX

I am a member of the British DX foundation CDXC, which runs an annual DX 'challenge' using the facilities of the excellent 'Clublog' website (see [clublog.org](http://clublog.org)). The object is simply to work as many DXCC entities as possible on either CW, SSB, Datamodes or using mixed modes, in each calendar year. My QSO with Atholl, Z21LV, gave me DXCC entity number 234 on SSB since 1 January 2014. Since then I have worked just one more counter: the Japanese DX-pedition to the **Cocos (Keeling) Islands, VK9EC**, making a total of 235 (the current challenge leader is IK0OZD with 255 entities worked this year).



Steve, 9M6DXX (now PJ4DX), and Mirek, VK6DXI / Z21DXI, in Sabah, East Malaysia, July 2012.

Other DX in the PJ4DX logbook during the first week of August includes: on **80m** GM4YSN, VP2ETE; **40m** HH2/PY3SB, VP5/K9HZ (Bill, who was active from Bonaire as PJ4/K9HZ in January this year); **20m** 3GOYG (Easter Island), A43MI (Masirah Island), HQ8D and HQ8S (on two Honduran IOTA islands), TJ3TS, VK9EX (Christmas Island); and on **17m** 5R8UI.



Prison Island in the Cocos (Keeling) Islands group, from where VK9EC was active in August.

Hamnieuws  
Het laatste nieuws voor zendamateurs

[WWW.HAMNIEUWS.NL](http://WWW.HAMNIEUWS.NL)

# Contest News

by Steve Telenius-Lowe, PJ4DX

**RSGB IOTA CONTEST:** As I mentioned last month, I took part in the **RSGB IOTA Contest**, which was on 26 – 27 July. I was in the 24-hour High Power SSB-only section, but discovered that although very popular indeed in Europe there was little interest in this contest by amateurs in North or South America. This meant that when the bands were wide open to Europe it was great, with many contesters eager to work what was for them a new multiplier: SA-006 (the IOTA reference for Bonaire).

But, when there was only marginal propagation to Europe, it was hard going as many ‘casual’ operators in the Americas had not heard of IOTA and didn’t realise there was a contest taking place. As a result, most stations did not know the contest exchange (which is simply a report and serial number, unless you happen to be on an island in which case you should also give the IOTA reference number). I made 1679 QSOs in about 19.5 hours, but closed down at 0330 local time and missed the last 4.5 hours of the contest. It is a pity that the IOTA Contest has failed to catch the imagination of many amateurs outside Europe. For those of us lucky enough to be living in the Caribbean area,

there *should* be large numbers of multipliers to work, because almost every Caribbean island has its own IOTA reference. Sadly, this was not the case and the only IOTA contest activity I heard from the Caribbean was John, V47JA, from St Kitts and a couple of stations in KP4 and HI3. For example, I heard no-one

active from P4, PJ2, PJ5, PJ6 or PJ7.

Fortunately, there *was* plenty of activity from Europe, including the Netherlands and I worked no fewer than five stations on EU-038 (the Noord Holland / Friesland / Groningen Province group which includes Texel and the West Frisian islands), and two stations on EU-146 (the Zuid Holland / Zeeland Province group that includes Schouwen Duiveland etc).

## THE BIG ONE

It is perhaps not too early to remind readers that as far as HF contesting is concerned, ‘the big one’ is coming up soon. Or I should say ‘the big ones’ (plural), if you operate on more than one mode. I refer, of course, to the **CQ World Wide DX Contests** (known as **CQWW**), which take place on RTTY over the last weekend of September, on Phone over the last weekend of October, and on CW over the last weekend of November. See the

Contest Calendar below for the precise dates this year. The CQWW contests are by far the biggest amateur radio contests in the world and attract a huge number of participants. Everyone can work everyone else and the exchange is simply a report plus your CQ Zone, e.g. “59914” (or “5914” on SSB) for the European Netherlands, “59(9)08” for PJ5, 6 and 7, and “59(9)09” for P4, PJ2 and PJ4 (you do not send a serial number). There are major CQWW contest efforts nearly every year from most of the islands of the Caribbean Netherlands (and from the European Netherlands, of course) and this year will probably be no exception. I know that a group of Americans will be operating

from the PJ4G ‘super station’ here on Bonaire in the CQWW phone contest in October. They plan to operate in the Multi-2 section (multi-operator, two transmitter) and I am looking forward to meeting the members of the team here on Bonaire.

## CONTEST CALENDAR

The contests shown in the calendar below are a small sample of the many contests that take place on HF most weekends. They include the ones that, in my opinion, are most likely to be of interest to amateurs in either

the European Netherlands or the Dutch Caribbean, or both. The calendar is taken from the excellent **WA7BNM Contest Calendar** website at [www.hornucopia.com/contestcal](http://www.hornucopia.com/contestcal). Details of very many more contests can be found at this site, as well as links to the full rules.

TIME AND DATES	CONTEST	MODE(S)
0000Z, Sep 6 to 2400Z, Sep 7	All Asian DX Contest	Phone
0000Z, Sep 13 to 2359Z, Sep 14	WAE DX Contest	SSB
1200Z, Sep 20 to 1200Z, Sep 21	Scandinavian Activity Contest	CW
0000Z, Sep 27 to 2400Z, Sep 28	CQ Worldwide DX Contest	RTTY
0800Z, Oct 4 to 0800Z, Oct 5	Oceania DX Contest	Phone
1600Z-1959Z, Oct 4	EU Autumn Sprint	SSB
0800Z, Oct 11 to 0800Z, Oct 12	Oceania DX Contest	CW
1200Z, Oct 11 to 1200Z, Oct 12	Scandinavian Activity Contest	SSB
1600Z-1959Z, Oct 11	EU Autumn Sprint CW	
1500Z, Oct 18 to 1459Z, Oct 19	Worked All Germany Contest	CW / Mixed *
0000Z, Oct 25 to 2400Z, Oct 26	CQ Worldwide DX Contest	Phone
0000Z, Nov 8 to 2359Z, Nov 9	WAE DX Contest	RTTY
0700Z, Nov 8 to 1300Z, Nov 9	JIDX Phone Contest	Phone
1200Z, Nov 8 to 1200Z, Nov 9	OK/OM DX Contest	CW
0000Z, Nov 29 to 2400Z, Nov 30	CQ Worldwide DX Contest	CW

\* CW only or Mixed CW / SSB, but there is no SSB-only section.

**Every Sunday from 00:00 to 02:00 UTC  
during the program of DJ Eric van Willegen:**

**DX-Hotline by Peter John (a.k.a PA0ETE)**

**ON 9.925 kHz AM**

# Programma 46 ste DNAT 2014 - van 28 t/m 31 augustus 2014

**Onder voorbehoud van veranderingen** Alle evenementen vinden in Bad Bentheim plaats. Bezoekers met of zonder licentie zijn van harte welkom. Plaats en voorwaarden voor de mobiel wedstrijden zijn bij de infostand of op aanvraag bij Ludger Heptner, Email [dl1yhl@darf.de](mailto:dl1yhl@darf.de), verkrijgbaar. Inpraatstations zijn aanwezig op de frequenties 145.500 MHz en 145.775 MHz.

## Donderdag, 28 augustus

15:00-18:00 **DNAT-aanmelding** en DNAT-INFO plus tombola (op alle DNAT dagen) Daar is ook de uitgifte van de aanmeldingsformulieren voor diverse verschillende evenementen. Gaststätte "Grafschafter Stube", Schloßstraße 16

20:00 **Gezellig samenzijn**, waar een film wordt vertoond  
Hotel "Berkemeyer", Gildehauser Straße 18

## Vrijdag, 29 augustus

10:00-18:00 **DNAT-aanmelding** en DNAT-INFO plus tombola  
Gaststätte "Grafschafter Stube", Schloßstraße 16

14:00-16:00 **2m Aankomst-mobiel-contest** van de VERON tijdens uw reis naar de DNAT.

Aanmeldingsformulieren daarvoor bij de DNAT-INFO.

15:00 **Feestelijke opening** van de 45ste DNAT Schloßkirche Katarine Burchtschloß

20:00 **Welkomsvond** op de DNAT camping "Schützenfestplatz" (Gildehauser Str., Ecke Schultenwesselweg)

22:00 **Nachtvossenjacht van de DNAT** Deelnameformulieren en info hierover bij de start vanaf de HAM-camping

## Zaterdag, 30 augustus

08:30 - 16:00 **HAM-beurs en HAM-vlooiemarkt** Schürkamphal en aangrenzend schoolplein



10:00-12:00 **DNAT-aanmelding en DNAT-INFO plus tombola**  
Gaststätte "Grafschafter Stube", Schloßstraße 16

11:00 **Bijeenkomst van de QCWA en OOTC** Gaststätte „Alter Bismarck“ tegenover de ingang van het slot.

13:00 **Speciale-Vossenjachtcontests** van de DARC Distrikt Westfahlen Nord. Start: Fachklinik Bad Bentheim, Am Bade 1. Vrije starttijd (Startstation). Start om de 5 minuten naar zender 1. Info DF2JW.

13:00 **Bijeenkomst van de DASD** Gaststätte „Alter Bismarck“ tegenover de ingang van het slot.

13:30 **Xyl-Ronde** met Karla, DK9BA Gaststätte Grossfeld, Schlosstr. 4-6

14:00 **Bijeenkomst van de EUDXF** Hotel Berkemeyer,

Gildehauser Str. 18.

16:00 **Bijeenkomst van de DIG** Hotel Bentheimer Hof, Am Bahndamm 1 Programma <http://www.dnat.de/index.php/nl/programma?tmpl=component&print=1&...>

20:00 **Grillparty op de HAM-camping** DNAT Camping "Schützenfestplatz" (Gildehauser Str., Ecke Schultenwesselweg) wanneer men aan de Grillpartie wil deelnemen van te voren aanmelden en betalen (10 euro ) men kan tot Vrijdag 18.00 aanmelden (aanmelden bij de tombola of aan de campingplaats Tepperdiek )

## Zondag, 31 augustus



12:00 **Gemeenschappelijk haantjes** Hiervoor dient men zich vóóraf in te schrijven bij de campingleiding of bij de DNAT-INFO. (Dit kan tot zaterdag 12.00 uur) Voor bezoekers uit de stad is er weer een pendelbus beschikbaar. DNAT Camping

"Schützenfestplatz" (Gildehauser Str., Ecke Schultenwesselweg)

10:00-16:00 **2m-vertrek-contest van de VRZA** Aanmeldingsformulieren verkrijgbaar bij de DNAT-INFO.

20:00 **Winke-Winke-Party** Hotel "Berkemeyer", Gildehauser Straße 18

### **Programmawijzigingen worden voorbehouden!!!**

DNAT passé-partouts (de zgn. DNAT-plakettes) zijn verkrijgbaar voor € 8,- per stuk en geven recht op vrij toegang tot alle door het DNAT georganiseerde activiteiten, inclusief het personenvervoer per pendelbus!! De DNAT-plakette (passé partout) geldt hierbij als toegangsbewijs.

Tip: Op zaterdag is er een grote internationale vlooiemarkt in het slotpark.

Wij wensen u een aangenaam verblijf in Bad Bentheim.

Info bij de DNAT info-stand of Siegfried Prill, tel. +49 5923-4012 /

Fax +49 5923-4080 / E-mail [siegfriedprill@ewetel.net](mailto:siegfriedprill@ewetel.net)

(Bron: DNAT website)

# Het radiovirus steekt toch altijd weer de kop op!

Door Bas Heijermans, ON2NSV

*Ruim 20 jaar gestopt en dan toch maar weer eens piepen. Mijn naam is Bas Heijermans en mijn call was PD0NSV. Toen ik 25 jaar geleden naar België verhuisde in een huurhuis had ik een tijdelijke machtiging aangevraagd. ON9ABH, maar omdat ik daar enkel de gehele 2m band in alle modus buiten CW mee mocht doen was de lol er snel af. In een huurhuis mag je nu eenmaal niet zo veel en met kindertjes op komst en een eigen zaak is tijd erg beperkt.*

Maar goed dat was toen, ondertussen kwam ik Werner, ON7WB tegen en zonder dat we het van elkaar wisten waren we allebei voorzien van roepleetters. Al waren de mijne al lang ingetrokken vanwege "wanbetaling". Hij vertelde me dat tegenwoordig alle amateurs op HF mogen, ook de kleintjes. Daar ik een kleintje was had ik dus maar eens uitgezocht hoe en wat je in België mag. Ik verschoot dus wel een beetje te zien dat een ON3 (Belgische basisvergunning is geen Novice) op vrijwel alle banden mag van 80m tot en met 70cm.

Wel ik dus een mailtje aan het BIPT (Belgisch AT) geschreven met de vriendelijke vraag een F-machtiging te bekomen. Ik wist dat dit niet kon, maar je weet nooit. Men schreef mij terug dat een F niet te krijgen was met een D-machtiging maar ze konden me van een ON2 (CEPT) machtiging voorzien. De beste OM (ik) in deze shack sprong dus een gat in de lucht, alle banden (volledig!) van 160m tot en met 70cm met een maximaal gemiddeld vermogen van 50W! JOEHOE!!! Dat is 100W PEP SSB....kan het mooier dan dat? Dacht het niet. Het BIPT vond gezien mijn verleden de call ON2NSV wel gepast, ik ook, wist ik veel dat je die zelf kon kiezen....maar dit was ook leuk.

Ja wat doe je dan? Eerst maar eens een 2M set kopen, dat werd een Kenwood TK-780 mobilfoon en ON7WB had nog wel wat antennes liggen zoals een DX-30 en DX-50. De boel opgehangen en dan maar werken....maar met wie? De repeaters waren zo goed als uitgestorven. Helemaal niemand? Amper.

Wel dan maar aan HF beginnen, maar waar begin je? Ik kende niets van HF. Weet je wat? We bellen mijn oude vriend PA0RYS eens op met de vraag wat te doen. Hij stelde voor, aangezien ik vreselijk op de cent ben, een tweedehands Icom 706MK2G te kopen en die had hij toevallig nog liggen. Ikke afdingen en ja hoor de prijs ging omlaag en een antenne (G5RV) kreeg ik er ook bij. Dat ding (die antenne) boezemde mij totaal geen vertrouwen in, wat een achterlijke constructie...ik bood hem ON7WB aan maar die moest er ook niets van weten.

Maar ja, je wil toch wat, dus ik besloot een gewoon dipooltje van 2x10m RVS-staaldraad aan de coax te hangen om te gaan luisteren op HF. Tuner en mantelstroomfilters waren me toen totaal onbekend, ja echt. Ik hoorde daar ON7TQ roepen, die man was zo hard dat ik hem eens terug riep, na 4 dagen hoorde hij me op 40m roepen (wist ik veel van 40m skip!). Mijn dipooltje liep per ongeluk 1:1 en werkte best wel aardig op 40m, op de andere banden was er niets te doen wegens geen tuner en omwille van de zware inspraak kwam ik enkel na 24 uur uit. Met hulp van ON7TQ (waarvoor enorme dank) heb ik heel veel stations kunnen werken, ondertussen lag de G5RV nog altijd ingepakt op de plank.

Na vele landen gesproken te hebben van Zuid-Amerika, Canada, Rusland en zelfs naar Azië wilde ik toch wel eens een betere antenne bouwen. Dus de 2x10m op 3 à 4 meter hoogte (wist ik veel dat op HF hoogte ook nodig was!) naar onder gehaald en een balun 1:6 bij ON7WB gaan halen.

Een Windom FD3 ging het worden, alweer op 3 a 4 meter boven de grond...en ja daar heb ik er veel mee gewerkt maar de in-

spraak begon nu vervelende vormen aan te nemen. Dus wat doe je dan? De antenne hoger plaatsen verder bij het huis vandaan, hop het ding naar 7 meter hoogte, hoger durf ik niet te klimmen. En de inspraak? Nog altijd hard....doemme.

Dan PA0RYS gebeld, die stelde een mantelstroomfilter voor met Ferriet, zo'n rood rond ding. Ik naar Werner op de motorfiets, ik rij graag motor en Werner is maar 19km, daar een aantal TDK ZCAT's gescoord en die buiten in de boom op de coax gestoken.

Wat was dat nu? De inspraak was vrijwel geheel verdwenen op een paar Chinese computer speakers na. Dat had ik niet verwacht, zo'n enorm verschil van 4 van die ZCAT's. Werner wist niet eens dat het werkte en deed het altijd zonder :-)

Hoe dan ook, dit heb ik een tijdje gebruikt tot Werner een FD4 ging gebruiken, die wou niet geweldig werken maar hij was harder dan ik....DAT KAN NATUURLIJK NIET. Misschien toch dat stomme ding van PA0RYS eens proberen? Ach waarom niet, ik had toch de ruimte. Vriend gevraagd die wel in bomen durft te klimmen en meteen dat ding naar 18 meter hoogte.

*Bas Heijermans, ON2NSV woont inmiddels alweer heel wat jaartjes(25) in het Belgische. In de korte tijd die hij nu weer actief is hebben veel amateurs toch alweer kennis met hem gemaakt. Hij is actief op de band en actief met zijn eigen antenne experimenten.*



De Ferrieten(ZCATs) rond de kabel

Werner zijn kralen op de aansluiting rond de coax en funken maar, toch? Mooi niet, ontvangst was enorm goed maar op 40m en 80m (mijn favoriete banden) werkte dat ding voor geen meter.

Rys bellen, waarom doet dat kreng het niet? Antwoord: Je moet een TUNER gebruiken.

Zo krenterig als ik ben: Ja maar die kosten geld en de vrouw is nog boos over die 600 euro voor de Icom!



De G5RV tussen de bomen.

Waarop Werner me weeral te hulp schoot, hij had nog een MFJ-941E liggen die wat gammel was omdat hij er 1KW doorgeblazen had. Een kleine maand heeft die goed gewerkt tot ON7TQ me attendeerde dat de Canadezen me niet meer hoorden, ook bij hem was ik ongewoon zacht....tuner opengemaakt, ik had de bandswitch definitief opgeblazen :-). Dan toch maar een LDG IT-100 gekocht op advies van PA0RYS....toen heb ik dus Peter (PJ4NX) leren kennen want die G5RV begon werkelijk goed te werken. Ik heb nog wat wijzingen getest voor op 160m maar dat werkt niet, voor 160m is het de coax kortsluiten en op de middenpin van de tuner aansluiten en de centrale verwarming als tegenpool gebruiken, dat werkt. Ondertussen ben ik zo verknocht aan de G5RV (2x16m) dat ik iedereen het ding aanraad, met laag vermogen werk je heel de wereld als je hem maar hoog kan ophangen.

Mijn configuratie nu:

Kenwood TS-590

LDG KT-100 tuner

20 meter Aircell7

G5RV (orgineel) op 18 meter hoogte

8x TDK ZCAT2132-1130 (6x op de coax op de coax bij de kippenladder en 2x op de coax achter de tuner).

Logging CQRLOG (bestaat enkel voor Linux maar is enorm goed)

Ik mag blazen wat ik wil op alle banden 160m tot en met 6m en heb geen inspraak.

De G5RV werkt ook op 6m, geloof het of niet, heb er al afstanden van meer dan 2500km mee overbrugd.

Als je dit ding kan hangen kan ik maar 1 ding zeggen: DOEN! SWR is waardeloos op vrijwel alle banden, dat lost de tuner wel op. Mijn Ferriet oplossing kan je gebruiken tot ongeveer 700 a 800W PEP, ON7WB heeft dat getest en zijn kralen zijn nog niet uit elkaar geknald.



Huidige TS590 + Tuner + bovenop de 160m Adapter om de G5RV 160m te laten doen.

Mijn droom is nu een tower met een Optibeam.....maar dat zal nog even dromen blijven....tot die tijd blijft deze "wonderantenne" hangen. Peter (PJ4NX) was bij me en verbaasde zich over de ontvangst en afstraling, hij werkte zonder moeite door een pile-up met Steve (PJ4DX) die al even verbaasd was Peter te horen vanuit Heppen in België.

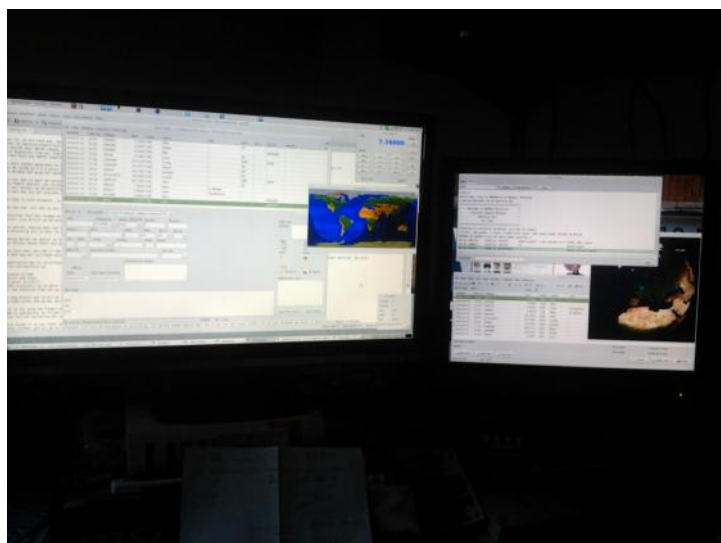

CQRLOG, het log programma dat onder Linux draait.

Dat was het z'n beetje vanuit België en mijn verhaal, groeten aan PJ4DX en PJ4NX (al liep die laatste me te dwingen een stukje te schrijven, hi).

Peter nog enorm bedankt in de lessen rond de gray-zone en de antenneboeken die ik van je mocht lenen, ik heb er echt op de korte tijd veel uit geleerd.

73's de Bas Heijermans, ON2NSV

En zie ook: [www.heppen.be](http://www.heppen.be)

# Voor u gelezen uuuuh.....gezien

Een aantal jaren geleden lazen de redacteuren van bladen tal van technische boeken en tijdschriften, om er vervolgens in hun eigen blad weer over te vertellen. Maar de tijden zijn veranderd, tegenwoordig zien (en vervolgens lezen) we alles op het World Wide Web. Boeken en tijdschriften kopen doen we steeds minder en daarmee kappen we dan minder bomen als het goed is.....de werkelijkheid schijnt toch nog steeds anders te zijn want er wordt toch nog heel wat (nutteloos) af geprint.

## Wat is de beste of best betaalbare transceiver?

De ARRL test ze regelmatig en publiceert de resultaten dan in het blad QST. Hans Remeus, PA1HR heeft op zijn zeer mooie site alles heel mooi samengevat!

## Hans Remeus PA1HR

...vanuit de Gelderse Achterhoek

HOME AMATEUR RADIO HAM RADIO DIEREN SCHEVENINGENRADIO WIEN WANDELLEN VEGETARISME

OP DEZE SITE VINDT U O.A. DE VOLGENDE ARTIKELEN

1/6



### Stationsbeschrijving van PA1HR

Lees meer over de periode 1971 tot heden, met een beschrijving van de apparatuur.

Kijk op deze rechtstreekse link:

<http://www.remeus.eu/hamradio/pa1hr/productreview.htm>

QST Magazine Product Reviews

Subject of measurement, band: 14 MHz	20 kHz reciprocal mixing dynamic range	2 kHz reciprocal mixing dynamic range	20 kHz blocking gain compression	2 kHz blocking gain compression
Min/max of scale	-60/-140 dBc	-60/-140 dBc	70/140 dB	70/140 dB
<b>Transceivers/receivers sorted by 2 kHz 3rd-order dynamic range. Please take into account the later product reviews, due to change</b>				
1 Yaesu FTdx5000D, December 2010	N/M	N/M	136 dB *	136 dB *
2 W1RRADIO WR-G31DDC, January 2012	N/M	N/M	128 dB	128 dB
3 Elecraft K3, January 2009	N/M	N/M	142 dB **	140 dB
4 Elecraft K3, April 2008	N/M	N/M	139 dB	139 dB
5 Kenwood TS-990S, February 2014	-117 dBc	-87 dBc	138 dB	133 dB
6 Yaesu FTdx3000, April 2013	-106 dBc	-82 dBc	137 dB *	127 dB
<b>NEW</b> 7 SSB Electronic ZEUS ZS-1	-128 dBc	-120 dBc	129 dB	129 dB
8 Elecraft KX3, December 2012	-120 dBc	-114 dBc	130 dB	128 dB
9 FlexRadio FLEX-5000A, July 2008	N/M	N/M	123 dB	123 dB
10 TenTec 599AT Eagle, August 2011	N/M	N/M	136 dB	121 dB
11 Kenwood TS-590S, May 2011	N/M	N/M	141 dB **	126 dB
12 Perseus SDR, December 2008	N/M	N/M	129 dB	129 dB
13 TEN-TEC 539 Argonaut VI, August 2013	N/M	N/M	N/M	N/M

Verassende resultaten zeker als je naar de verkoopprijzen kijkt in verhouding tot de rangschikking. Een dure transceiver is zeker niet altijd de beste !

En een prima initiatief van Hans Remeus om alles zo te rangschikken op zijn site....een idee waar de ARRL zelf nog niet is opgekomen :-)

## www.websdr.org

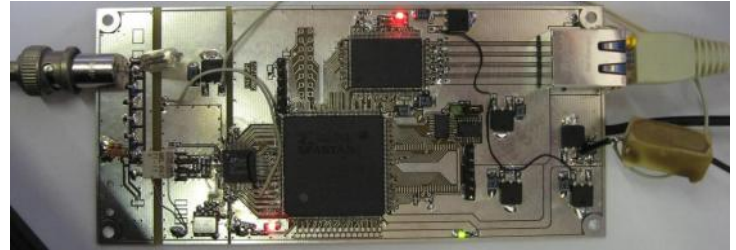

Een verzameling wereldwijde software defined radio links, allen gebaseerd op de ontwikkeling van Pieter-Tjerk de Boer, PA3-FYM. Een leuke manier om wereldwijd on-line en real time allerlei ontvangers af te stemmen. Heb je zelf geen propagatie naar een bepaald gebied? Websdr.org laat je toch meeluisteren!

## www.hamstream.nl

Hamstream gaat (gedeeltelijk) verder waar websdr stopt, namelijk met het online verzamelen van allerlei live audio van heel veel repeaters in Nederland maar ook uit andere landen. Deze site is een initiatief van **Marco, PE2MC**.



Streaming your way with Hamstream.nl

Ook op de site actuele repeater info, het laatste amateur nieuws en nog heel veel meer!

PI6HVS LIVESTREAM

PI6HVS



Live beelden van PI6HVS, Hilversum via <http://stream.pi6hvs.nl>

# New hamgear and gadgets

**Hilberling**

**new**

**HPA-8000B**

1kW Linear Amplifier 1.8 – 70MHz



## Technische Daten

- LDMOSFET-Verstärker 1kW RF-Output ( FM / AM / SSB / CW )
- Alle Amateurfunkbänder 160m – 4m ( 1,8 – 70MHz )
- Eingangsleistung umschaltbar +20 dBm 0,1 – 0,3 Watt / 1kW RF-Out
 

Low	2 – 3 Watt / 1kW RF-Out
High	20 – 30 Watt / 1kW RF-Out
- 4 Antennen-Anschlüsse / 2 Transceiver-Eingänge
- Vollautomatischer Antennentuner 1,8 – 30MHz ( max. SWR 3:1 )
- Vollautomatische Steuerung: Transceiver / CAT-Schnittstelle ( Bandumschaltung )
- USB- / RS232-Schnittstelle zur Programmierung / Fernsteuerung
- Manuelle Steuerung: Bandtasten / PTT- / ALC-Eingang ( RCA-Buchsen )
- Schutzschaltung: Überstrom, SWR, Temperatur, Ein- / Ausgangsleistung
- Internes Netzteil 200 – 260 V AC
- Gewicht 19,8 kg

Price between € 5.500,00 and € 6.000,00

- Any radio that has an RJ45 modular telephone style connector
- Any radio with RJ25 6 wire microphone connector with the purchase of an optional FT100 style 6 wire modular mic. Cable
- Any radio with 4 pin round microphone connector with the purchase of a optional 4 pin microphone cable

Price in the US \$299,95



## New! Ameritron HF Power Amplifiers ALS-1306

Ameritron ALS-1306 Solid-State Amplifiers build upon the legacy of their famous ALS-1300 predecessor. It's hard to improve on a great product, but to increase amplifier value Ameritron has expanded their ALS-1300 amplifiers to include 6 meters and re-named them as ALS-1306! Now you may match your HF/6 meter rig to a full-coverage amplifier that offers a full 1,200 watts of output and provides continuous coverage from 1.5 through 54 MHz (160 through 6 meters) with NO TUNING REQUIRED! These amplifiers use eight state-of-the-art RF TMOS MRF-150 FETs operating at 50 V in a double-ended push/pull parallel output configuration. Broadband 5-pole low pass filters provide output harmonic suppression in excess of all FCC requirements. High quality RF components, an accurate peak-detecting directional coupler, a front panel adjustable ALC circuit with automatic SWR fold-back and one-switch frequency selection all combine to make the ALS-1306 amplifiers some of the easiest-to-operate high power HF amplifiers available. Their matching separate power supply is shipped factory-wired for 240 V 50/60 Hz power mains, but is easily converted to 120 Vac operation.

Price in the US \$2.999,95

## Rig Blaster Pro Capabilities



### Compatible with All Manufacturers' Radios

- Can be used with almost any make or model microphone and most model radios no matter what brand

With an excellent result a first test of PT-8000A was completed in America.

Data measured at the RF laboratory of Sherwood Engineering Inc. in Denver/Colorado are published on the following website:

<http://www.sherweng.com/>





# New hamgear and gadgets

## RPT-2D Two Way Radio Repeater Box for Two Transceivers Station DIY Description

The frequency of most of the handheld walkie-talkies on the market is 400-470MHz, and the max output power is 5W. This



makes the effective talking range about 5-8KM(only in wide-open area). In some areas such as in the city with tall buildings, the range is only 1-2 km, or less. In order to have long-distance communication, we need a repeater. Standard repeaters have a high cost, and can be complicated to install, so there was a need for a simple and inexpensive repeater.

The operation is very simple, and no power supply needed! You do not need to change any part of the radio. All you need is just two handheld radios and connect the cables to the external mic/spk ports (2.5mm&3.5mm). You now have a very practical small repeater!

### Functions

With this RPT-2D Two Way Radio Repeater Box, both of the radios can transmit and receive in VHF band or UHF band or cross band.



<https://www.youtube.com/watch?v=A9faCP4rZbg>

Price \$ 32.00 at amazon.com

## Ultra Beam Yagi UB20-MX

Frequency range : 14 – 50 Mhz



3 elements yagi	: 6-10-12-15 meters
2 elements yagi moxon	: 17-20 meters
Gain (dBd)	: 5,8
Gain (dBi)	: 7,95
F/B ratio (dB)	: 25/30
Power (PeP)	: 3500 watt
Longest elements	: 7 meter
Boom length	: 2,9 meter
Boom diameter	: Square 60x60 mm.
Max wind-area	: 0,47
Rotating radius	: 3,5 meters
Mast diameter	: 50 mm.
Weight :	: 19,5 Kg

### UB20 - MX

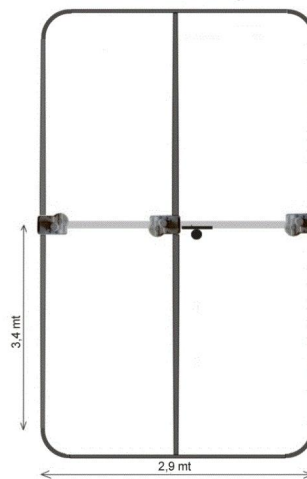

Price € 1.843,00  
excl. VAT at Classic  
International  
Communications

### Standard controller



# DK4DDS ALL IN ONE SDR TRX™

## SDR Transceiver en PC geïntegreerd in één behuizing

Door Marc van Stralen, DK4DDS

Bij eigenbouw SDR projecten wordt men vaak geconfronteerd met het feit dat de toe te passen computer altijd relatief groot van afmeting is en dat er ook nog tal van kabels nodig zijn om het een en ander in bedrijf te kunnen stellen. Bij een externe PC heeft men ook nog eens een toetsenbord en beeldscherm nodig. En bij gebruik van een moderne Laptop dat deze slechts over een paar USB poorten beschikt

### DK4DDS SDR ONE

Omdat ik voor mijn eerste SDR TRX niet alleen over USB poorten wilde beschikken maar ook over voldoende seriële poorten en een parallelpoort heb ik een Mini ATX PCB met voeding in een behuizing toegepast.

Daarbij kwamen natuurlijk ook weer verschillende kabels die met de TRX en de computer verbonden dienden te worden. En tevens de diverse interne kabels van de ATX voeding en het computer board daar deze +12 V, +5 V en -5 V nodig heeft.

### HET DK4DDS ALL IN ONE CONCEPT WAS GEBOREN!

Daarom wilde ik bij mijn tweede SDR transceiver project "MISSION ALL IN ONE" de benodigde computer, samen met beeldscherm, voedingen, eindtrap "low pass" filters en uiteraard SDR TRX in één behuizing integreren. Heb eerst goed overlegd hoe men dat op de eenvoudigste manier zou kunnen verwezenlijken.

### Toe te passen computer

Een vast gegeven is dat de toe te passen computer aan de volgende eisen zal moeten voldoen:

- Een computer PCB met een zeer kleine form factor
- Weinig stroom verbruikt
- Een Standaard voeding nodig heeft bv 12 V
- Beschikt over meerder seriële, en USB poorten
- Over minimaal 1 parallel poort beschikt
- Dual Core processor
- Geschikt is voor SDR toepassingen

De firma TEXIM Europa in Haaksbergen heeft vriendelijker wijze een AAEON GENE NO5 Board beschikbaar gemaakt voor test doeleinden.

AAEON GENE-N05 Rev. B:

Form factor 146 mm lang, 102 mm breed, Stroomvoorziening 12,9 V DC 1,5 A, CPU Intel Atom D525 1,8 GHz Dual Core, DDR3-Socket (max. 4 GB), 2 x USB poort extern, 5 x USB poort intern 1 x externe seriële poort, 5 x interne seriële poort, 1 x parallelpoort, 1 x 2 CH HD Audio Line in/Line out, microfoon, 1 x PS/2 Port, 2 x Gigabit- LANs, 2 x Serial ATA, 8 Bits digitale I/O

Om EMV problemen te voorkomen heb ik het AAEON GEN N05 board ingebouwd in een kleine metalen goed geventileerde behuizing samen met een 60 GB SSD drive. (Afbeldingen 1, 2) Tevens is, ter beveiliging, in de +12 Volt leiding, die zich in de metalen behuizing bevindt, een polymeer PTC zekering opgenomen. De gehele ALL IN ONE SDR hardware werd in een eigenbouw 19" behuizing ingebouwd (afbeeldingen 3, 4).

**Marc van Stralen, DK4DDS, ex PA1HFO, PA0MIJ**  
Vintage 1952 Amateur radio vergunning sinds 1970. Vele jaren gewerkt op het gebied van service / onderhoud ontwikkeling van professionele "high end" communicatie apparatuur. PCB assemblage, verkoop SMD & PCB productie (inspectie) apparatuur, verkoop van test & measurement hoogwaardige Functionele en in-circuit testsystemen. **Op dit moment zelfstandig ondernemer in het gebied van:** Consulting, ontwikkeling, prototyping, productie, marketing van Proto type printplaten.

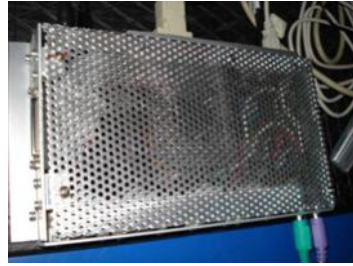

Afbeelding 1: Computer module in afgeschermd behuizing

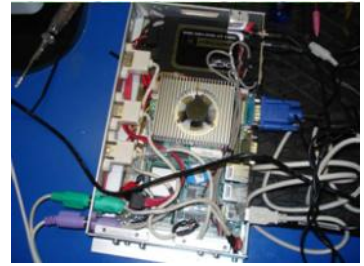

Afbeelding 2: Computer module geopend samen met 60 GB SSD



Afbeelding 3: De ingebouwde computer module op de bodem van de 19" behuizing



Afbeelding 4 achter aanzicht met de diverse aansluitingen



Voedingen, beeldscherm werden op een service vriendelijk ingebouwd. De TRX module, PA, "Low Pass Filters", SWR Protectie, de automatische LPF omschakeling (Flexselect), Low Pass filters, afstemknop (Flexcontrol) zijn onder-

gebracht in kleine metalen modulen. De modulen kunnen door deze constructie met behulp van slechts 2 schroefjes en de connectoren los te maken eenvoudig worden gedemonteerd en vervangen worden door andere modulen.



Afb 6 Voor- en intern boven-aanzicht ALL IN ONE

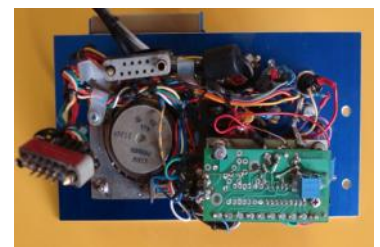

Afb 7. Achter aanzicht controle plug in module ALL IN ONE

## Computermodule

### De hoofdcomponenten



De computermodule wordt in zijn metalen behuizing aan de onderzijde van 19" behuizing aangebracht.



Beeldscherm

In het frontpaneel van de ALL IN ONE behuizing wordt een 7 " Touch Display van Faytech (1) gemonteerd.

### Power supplies

Er worden drie stuks geschakelde voedingen van Mean Well (1,2) toegepast. SNT MW25 12M 12 Volt/1.7A Computer module S40-15 M 13.85 Volt /2.8 A voor de kleine modules PSP 600-48 /12.5 A voor de 250 Watt PA

Alle interne gelijkspanning voerende bedrading zijn optimaal voorzien van gewone Ferriet-ringkernen, "Snap-on " ferriet kernen en ont koppeling condensatoren. Uiteraard zijn ook alle USB en VGA kabels goed voorzien van "Snap-On" ferriet kernen. Op de achterzijde (afbeelding 4) bevindt zich een Euro- Netfilter voor de 230 V 50 Hz en tevens een 6 A zekeringautomaat van het fabricaat Schutter (1) . Voor 48 V DC van de PA is ook op de achterzijde een 16 A zekeringautomaat aangebracht. Alle modulen zijn snel uitwisselbaar dat maakt service en experimenten erg eenvoudig.



De ingebouwde gemodificeerde Flex 1500 Module



De gemodificeerde Flex 1500

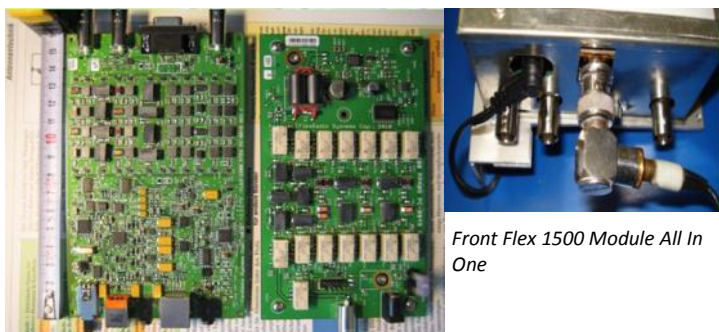

De Flex 1500 tijdens de modificatie



Testen van Flex1500 Module en CPU Module



TOP Flex 1500 SDR TRX Module

### HOOFDKOMPONENTEN

#### Low Pass Filters Module

Deze bestaat uit een compacte PCB met Low Pass Filters voor 160-meter t/m. 6 meter. Voor alle filters worden AMIDON T68-6 ringkernen toegepast behalve voor de 6 meter low pass filters. De 6 meter sectie bestaat uit twee luchtspoelen met een diameter van Ø10 mm. Alle toegepaste condensatoren zijn 1 KV SMD condensatoren bouwvorm 1812. Tevens bevindt zich op de low pass filter module een "Tandem Match Directional Coupler" voor de SWR beveiliging van de Mosfet eindtrap.



160- 6 M Low Pass module inclusief SWR Bridge Low Pass Unit Soldeerszijde met 1 KV SMD condensatoren

#### 250 WATT MOSFET PA MODULE

De prototype eindtrap beschikt over



Type Component zijde van de 250 Watt 50 V Mosfet PA Module.



Een krachtige temperatuur geregelde ventilator.

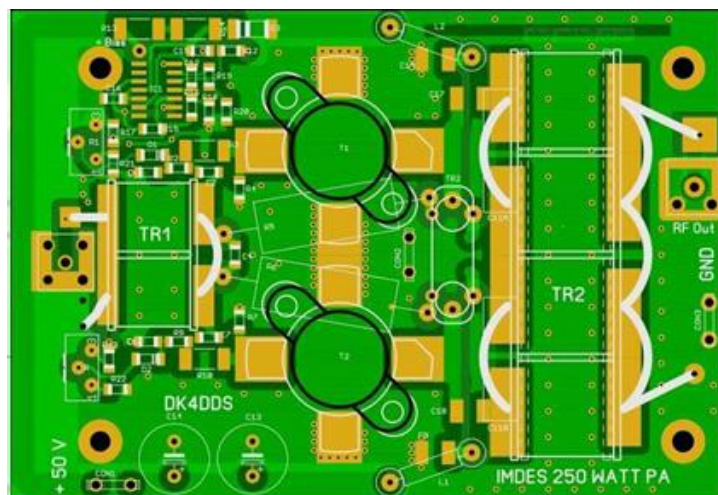

Definitieve PCB design van de DK4DDS 250 Watt Mosfet PA 105 mm x 72 mm

## SWR LED BAR BEVEILIGING MOSFET PA

Ter bescherming van de dure transistoren in de MOSFET-eindtrap, heb ik een eenvoudige SWR- bewaking en beveiliging gebouwd. Deze werkt samen met twee led bars en de Tandem Bridge. Bij een te hoge SWR schakelt een **latch relais** (bi stabiel relais ) in. Die vervolgens de bias spanning van de Mosfets uitschakelt. De hoogte van de SWR waarde, waarbij de beveiliging inschakelt, is in te stellen met een instelpotmeter aan de uitgang van de tandem bridge. Het relais kan "gereset" worden waardoor de oude situatie wordt hersteld. Met de led bars kun je in een oog opslag de **FWD** power en **REFL** power zien, erg handig bij het afstemmen en instellen van je tuner.



Ledbars in actie



22 SWR Tandem Bridge

## AUTOMATISCHE LPF BAND OMSCHAKELING PA



De Flex 1500 en vele andere zendontvangers zijn vaak niet voorzien van een interface, die instaat is, de low-pass filters van een externe (transistor) versterker op hetzelfde moment om te schakelen wanneer met de TRX van amateur band wordt gewisseld. Daarom heb ik met behulp

van een PIC' je een automatische band omschakeling, de Flexselect (6) gebouwd. Dit is in feite een selectieve PIC processor

gestuurde bandschakelaar voor de amateur HF-banden. De Flexselect is een goede en eenvoudige oplossing zonder het gebruik van een computer. Het printje wordt aangesloten gewoon met een coax T-stuk in de coaxiale kabel die is verbonden met de transceiver uitgang en eind versterker (PA) ingang. De ingebouwde PIC **meet** tijdens het zenden **de zendfrequentie** en selecteert vervolgens de bijbehorende amateur band 160 m, 80 m, 40 m, 30 / 20 m, 17/15 m, 12 / 10 m, uitgang van de PIC processor.



Flexselect gemonteerd boven op de low pass filters pcb

De **Flexselect** heeft 6, (max. 12 V DC) ingangen, die afhankelijk van de frequentie van de zender, de uitgangen naar aarde schakelt. Waarmee dan een relais kan worden in of uit geschakeld. De 6 ingangen worden verbonden met het corresponderende de relais van de "low pass" filtermodu-

le van de PA. Wanneer de zender wordt uitgeschakeld blijft het relais geactiveerd zolang de voedingspanning op de PIC blijft staan! Op het moment dat ervan band gewisseld wordt schakelt

de Flexselect automatisch om naar de des- betreffende een andere amateur band zodra de processor het zender HF signaal detecteert..

## Afstemknop ingebouwd

Ook een echte afstemknop werd natuurlijk niet vergeten bij de "fully integrated SDR TRX ALL IN ONE waarmee je gewoon als bij een conventionele jouw TRX kunt afstemmen. Heb hiervoor een Flexcontrol gemodificeerd en ingebouwd. De Flexcontrol is een externe afstemknop voor de de Flex 1500, Flex 3000 en Flex 5000. Heb de Flexcontrol via het internet voor slechts € 25,- in defecte staat gekocht daar ik het "device" toch wilde modificeren.

## Ombouw

- Verwijder de behuizing;
- désoldeer voorzichtig de encoder désoldeer de 3 drukschakelaartjes;
- Plaats in de vrijgekomen "through holes" van de verwijderde Encoder en switches pin headers of soldeerstiften.



## TEST RESULTATEN

Ik heb het computerboard het AAEON GEN N05 met volgende SDR modulen getest. Uiteraard maakten radio verbindingen ook deel uit van de proeven!

## Project 1

Hier werd gebruik gemaakt van de USB poorten voor geluidskaart en Lima SDR modulen. Software Power SDR Lima RX Module (eigenbouw) (3) <http://www.verontwente.nl/index.php/zelfbouw/lima-sdr>

Lima TX Module (eigenbouw) (3) <http://www.verontwente.nl/index.php/zelfbouw/lima-sdr>

Creative Sound Card

10 watt Mosfet Driver Module (eigenbouw)

250 watt Mosfet PA (eigenbouw)  
Low Pass Filter Module (eigenbouw)  
Eigenbouw SWR beveiliging voor eindtrap  
Frontpaneel Module met ingebouwde LED bars voor de SWR  
beveiliging, LF versterker met ingebouwd luidspreker, manuele  
omschakeling optie Low Pass Filters (6 Meter). Alle boven ge-  
noemde modules werden ingebouwd in de 19" behuizing van de  
ALL IN ONE en vervolgens uitgebreid getest.

## Project 2

De firma Flexradio was mij behulpzaam met een Flex 1500 die ik  
vervolgens gemodificeerd heb. O.a. de koeling en dat de Flex  
1500 precies in standaard vertinde metalen eurokaart behuizing  
paste. Daar de Flex1500 reeds 5 Watt uitgangsvermogen levert  
was een extra driver module voor de mosfet eindtrap niet nodig.  
Ook bij deze applicatie werden de USB poorten gebruikt voor de  
besturing Flex 1500, Flexcontrol= afstemknop en VGA Touch  
Screen. De onderstaande modules werden gebruikt:

- 250 watt Mosfet PA (eigenbouw);
- Low Pass Filter Module (eigenbouw);
- Eigenbouw SWR beveiliging voor eindtrap;
- Frontpaneel Module met ingebouwde LED bars voor de SWR  
beveiliging, LF versterker met ingebouwd luidspreker, manuele  
omschakeling optie Low Pass Filters (6 Meter).

## Parallel interface

De parallelpoort van de AAEON GEN N05 had ik nodig voor de  
Flex 1500 samen met programma DD utilities (5) om de low pass  
filters van de Mosfet eindtrap om te schakelen.\*\*\*

Daarvoor heb ik een kleine interface gebouwd die via de parallel  
interface wordt aangestuurd en vervolgens de stuurspanningen  
voor de relais van de low pass filters levert.

De parallel interface van de AAEON GEN N05 heb ik ook gebruikt  
om de SDR 1000 van Flexradio (4) te testen en dat werkte vlek-  
keloos.

\*\*\*Inmiddels wordt het automatisch omschakelen van de low  
pass filters niet meer via DDU Utilities software uitgevoerd maar  
door de Flexselect een dedicated stuk elektronica welke voorzien  
is van PIC' je.

## TEST RESULTATEN

### Seriële interface

De 6 seriële interfaces van AAEON GEN N05 bieden je vele leuke  
mogelijkheden. Zo kun je bijvoorbeeld een oude PIC program-  
mer zonder USB poort hiermee besturen Of andere oudere meet  
- en test apparatuur besturen. Zoals bv de netwerk analyser van  
FA met seriële poort welke ik hier gebruik voor het testen van  
bijvoorbeeld de Low pass filters.

### Conclusie

Het project met het inbouwen van het AAEON GEN N05 compu-  
ter board was erg succesvol. Het computer board heeft het gro-  
te voordeel dat het klein van afmetingen is slechts één voeding  
spanning van +12 V nodig heeft en ook nog eens over 6 seriële ,  
7 USB poorten beschikt en één parallelpoort standaardmatig aan  
boord heeft. Daarom is dit computer board zeker interessant

voor de professional en amateur. Het computer board is in ver-  
gelijking met een notebook ook niet schreeuwend duur. Ik wil  
zeker geen geval nog extra computers meer op de werkplek  
hebben.

### Contact adressen en links:

- (1) [Reichelt Elektronik](#)
- (2) [Emtron Electronic](#)
- (3) [Lima SDR Project afdeling VERON VRZA Twente](#)
- (4) [Flex Radio systems](#)
- (5) [Download de DD utilities](#)
- (6) [Flexselect info](#)
- (7) [DK4DDS All IN ONE SDR TRX](#)
- (8) [DK4DDS SDR Pages](#)

## DKARS INFO

### Het bestuur van de DKARS

<b>Voorzitter</b>	: Eltje Veen, PA3CEE
<b>Secretaris</b>	: Peter de Graaf, PJ4NX(en PA3CNX)
<b>Penningmeester</b>	: Derk van Dijken, PA0DVD
<b>Bestuurslid</b>	: Remco den Besten, PA3FYM <i>Contactpersoon overheidszaken</i>
<b>Bestuurslid</b>	: Carlo Feijen, PE1GWX <i>Contactpersoon overheidszaken</i>
<b>Bestuurslid</b>	: Jan van Muijlwijk, PA3FXB <i>Bureau Ondersteuning Antenneplaatsing Nederland</i>
<b>Bestuurslid</b>	: Hans van Hese, PJ4LS(en PA0JLS) <i>Contactpersoon overheid inzake PJ4,5 en 6</i>
<b>Adviseur</b>	: Peter Jelgersma, PA8A

### Redacteuren / Editors DKARS-Magazine

<b>Editor</b>	: Steve Telenius Lowe, PJ4DX(ex- 9M6DXX and G4JVG) <i>HF DX and Contesting</i>
<b>Editor</b>	: Peter de Graaf, PJ4NX, <i>General matters/Algemene zaken</i>
<b>Editor</b>	: René Hasper, PE1L <i>VHF and up/VHF en hoger</i>
<b>Editor</b>	: Marc van Stralen, DK4DDS/PA1HFO <i>Technical matters/Technische zaken</i>

### Award zaken

**Award manager** : Willem Winkel, WP3UX

### ICT

<b>ICT algemeen</b>	: Wijnand Laros, PD5WL
<b>ICT algemeen</b>	: Wim Fournier, PH7WIM

### PR

**PR-zaken** : Peter Meijers, AI4KM (en PA2PME)

De secretaris is ook telefonisch te bereiken, van **14:30 tot 03:00**  
uur Nederlandse(zomer) tijd via **030 655 14 36** .

*The secretary can be also be reached by phone from 18:30 to*  
**01:00 UTC** via **+31 30 655 14 36**.

**Alle DKARS-medewerkers zijn te bereiken via hun [call@dkars.nl](mailto:call@dkars.nl)**

**Alle DKARS-employees can be reached via their [call@dkars.nl](mailto:call@dkars.nl)**

# Operating Practice

Door Mark Demeuleneere, ON4WW

Wie van ons (de oude garde die geen examen moest afleggen buiten beschouwing gelaten) heeft zijn rijbewijs op zak door enkel een theoretisch examen af te leggen? Niemand. Tot de cursus basisvergunning is er in België nooit enige vorm van opleiding geweest over hoe men een QSO diende te maken. Een theoretisch examen en hopla, de kersverse radioamateur wordt op de banden losgelaten. Met een niet altijd even fraai gevolg. Naar analogie van het rijexamen: stel je voor dat je enkel een theoretisch examen aflegt, je rijbewijs krijgt, en dan de baan op mag in een voertuig dat je nog nooit bestuurd hebt. Welnu, dit is precies wat er met radioamateurs gebeurt. De auteur heeft in zijn eerste jaren als radioamateur net als iedereen fouten gemaakt (nog steeds trouwens, maar een pak minder) en wil met dit schrijven een aanzet geven voor nieuwkomers om snel als een 'pro' te klinken op de banden. De fouten die hij in het verleden maakte waren veelal overgenomen door naar de old-timers te luisteren. Hen treft geen blaam. Een duidelijke handleiding over hoe je moet communiceren op de amateurbanden heeft nooit bestaan.

Het belang van goede 'operating practice' mag niet onderschat worden. Uiteindelijk zijn onze uitzendingen door iedereen te beluisteren, zij het door radioamateurs, luisteraars, officiële instanties enz. Het technische aspect van onze hobby is één zaak. Als we dan onze apparatuur gebruiken om verbindingen te maken krijgen we een tweede aspect, namelijk dat we ons landje vertegenwoordigen op de radiogolven...we zijn dan als het ware een uithangbord.

Om succesvol op eender welke frequentie en in eender welke mode te zenden dienen enkele eenvoudige ongeschreven regels in acht genomen te worden. Volgt u mij in de queeste naar goede 'operating practice'?

## 1. HAMTAAL

Ken de 'hamtaal'. Maak je de taal van de radioamateur eigen, dus geen 'Radiootje 4', maar wel 'Leesbaarheid 4'. Maak je verder ook vertrouwd met alle gangbare zaken zoals het fonetische alfabet, CW-afkortingen, de Q-code, de getallen-code (73/88) en zorg dat dit een tweede taalgebruik is dat je volledig beheerst alvorens een QSO te voeren.



Gebruik het fonetische

alfabet steeds correct: A is Alfa, en niet Alabama. Waarom? Zie verder onder punt 8 (PILEUPS).

## 2. LUISTEREN



Als beginnende radioamateur wil je zo vlug mogelijk beginnen zenden, logisch. Take it easy, neem je tijd, blijf van die micro, morsesleutel of dat keyboard af. Maak jezelf eerst vertrouwd met ALLE functies van je zend/ontvangstoestel(len) alvorens je gaat uitzenden. Vooral het zengedeelte is belangrijk want hier kan je je eerste fouten maken.

Leer in de eerste plaats LUISTEREN. Wie luistert zal veel succesvoller zijn in het maken van goede verbindingen. In het hoofdstuk PILEUPS gaan we hier dieper op in.

## 3. CORRECT GEBRUIK VAN JE CALLSIGN/ROEPNAAM

Gebruik je roepnaam correct. Je moet een examen afleggen om een hobby te mogen beoefenen. Wees dan ook trots op je roepnaam, hij is uniek in de wereld. Enkel als je deze correct gebruikt, maak je een legale transmissie. Waarom wordt dit aangehaald? Al eens op VHF geluisterd naar de roepnaam 4ZZZZ? Voor

zover mij bekend gaat het hier over een uitzending van een station uit Israël en niet uit België. ON4ZZZ is de correcte roepnaam. Een roepnaam bestaat dus uit een prefix EN een suffix. Zelfs op HF valt deze laakbare praktijk af en toe te beluisteren. Als je auto gestolen is, zal je dan aan de politie mededelen dat je nummerplaat 123 is, of ABC123?

## 4. WEES BELEEFD

Het kortste maar zonder enige twijfel allerbelangrijkste punt in deze uiteenzetting: blijf steeds beleefd onder gelijk welke omstandigheid. Je uitgezonden signaal wordt door heel wat mensen en instanties beluisterd. We



komen hierop uitgebreid terug onder het punt 'Conflictsituaties'. Met beleefdheid kom je een heel eind verder, ook in ons wereldje.

## 5. ENKELE TIPS BIJ HET MAKEN VAN VHF/UHF REPEATERVERBINDINGEN

Vele van de volgende punten uit dit document zijn gewijd aan specifieke situaties bij het streven naar DX-verbindingen (lange

afstand) op de HF-banden. Vele van die punten zijn ook van toepassing bij het werken op de VHF/UHF-banden. Zeer specifiek aan de VHF- en UHF-banden is de mogelijkheid om gebruik te maken van de repeaters (vergeet je niet de verantwoordelijken van de repeaters eens een hart onder de riem te steken?). Repeaters (relaisstations) zijn er in de eerste plaats om de operationele reikwijdte van mobiele en portabele stations te vergroten. Vaste stations moeten zich hiervan bewust zijn. Als twee vaste stations probleemloos een verbinding kunnen maken zonder gebruik van een relaisstation, is het dan opportuun dat ze een repeater gebruiken om een uitgebreid QSO te maken?

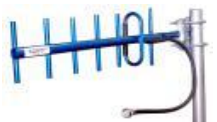

Wie verbindingen via repeaters maakt moet zich realiseren dat hij geen 'monopolie' op het gebruik ervan geniet. Dit geldt trouwens voor het maken van verbindingen op alle frequenties. Op niet-repeaterfrequenties is het 'first come, first served' principe een beetje van toepassing. Op repeaters mag dit echter niet primeren. Iedereen moet een kans krijgen om van dit bijzonder nuttige medium gebruik te maken, in het bijzonder de mobiele en portabele stations.



ON4WW werd voor het eerst gelicentieerd als ON4AMT in 1988. Datzelfde jaar deed hij zijn eerste CQ WW contest op de 10m band, die tot zijn verbazing zo'n 2000 QSO's met laag vermogen opleverde. Onmiddellijk verslaafd aan het contesten, bleef hij actief bij zowel binnenlandse als internationale wedstrijden en met succes. In 1989 ging hij naar het buitenland als LX/ON4AMT tijdens de CQ WW. Daar ontmoette hij de nieuw Europees record makers van LX7A, uit de Beierse Contest Club. Ze maakten een grote indruk op hem. Dat waren dezelfde jongens die met CN8WW voor de oogverblindende wereld records in 1999 en 2000 zorgden. In het begin van de jaren negentig, samen met zijn broer en partner crime Peter ON6TT, ging hij verder om met aantal multi-multi-operaties, vanaf het fort in Lier, toen als ON7LR, nu OT5A. Vele buitenlandse expedities volgden in de daarop volgende jaren met vele tienduizenden QSO's en momenteel geniet Mark van het gezinsleven met xyl Katrien en zoon Mark jr.

Als gedurende een QSO op een repeater de micro doorgegeven wordt aan het tegenstation, is het goede (bijna verplichte) gewoonte dat er een korte pauze wordt ingelast. Zo kan iemand anders snel een oproep plaatsen, of tussenkomen in het aan de gang zijnde QSO. Wie vliegsvlug de PTT (Push to Talk) indrukt verhindert deze mogelijkheid. Denk eraan.

## 6. HOE MAAK IK EEN QSO? WAAROVER MAG ER GESPROKEN WORDEN?

Vele nieuwkomers zullen bij hun eerste kennismaking van de amateurbanden verbijsterd zijn over de talrijke QSOs waarbij slechts de roepnamen en rapporten worden uitgewisseld. Dit hoeft natuurlijk niet zo te zijn. Zelf vond ik dit in het begin onaangenaam en hield ik van 'lange' en uitgebreide QSOs. Ik was een ware 'ragchewer'. Daar is niks mis mee, integendeel! Door de jaren heen ben ik echter overgeschakeld van lange naar heel korte QSOs. Ieder zijn meug.

Alhoewel we vooral een technische hobby beoefenen hoeven onze QSOs niet beperkt te blijven tot technische zaken. Een gezond evenwicht nastreven blijft echter noodzakelijk. Het radio-amateurisme dient bijvoorbeeld niet om over kruidenierswaren te keuvelen. Laat je gezond verstand hierover oordelen.

Waar we ons zeker niet mogen aan begeven: religie, politiek, reclame en muziekprogramma's.

In de cursus basisvergunning wordt er voor het eerst aandacht besteed aan 'Operating Practice & Procedures'. Daarin leer je ook hoe je een gewoon QSO (of verbinding) maakt. Wat hierna volgt is een beknopte herhaling en wat toevoegingen:

- alvorens een uitzending te beginnen, steeds grondig checken of de frequentie die je wil gebruiken niet bezet is door andere stations;
- dan je CQ plaatsen (algemene oproep - CQ komt mogelijk van het Engelse 'I seek you' - ik zoek je. Pat W5THT geeft een [verklaring voor CQ](#) gebruikt tijdens de 'pre-wireless days'). In **punt 7** 'Hoe zelf CQ te roepen?' wordt hierop verder ingegaan om de fineses hiervan weer te geven;
- als je niet goed weet in welke volgorde de roepnamen te plaatsen in een gesprek, onthoud dan gewoon dat je beleefd moet zijn: eerst de roepnaam van je tegenstation vermelden, dan pas jouw roepnaam. Voorbeeld (jij bent ON4ZZZ): 'Bedankt OM, microfoon terug naar u. ON4XXXX (van) ON4ZZZ' (einde van jouw transmissie).
- aan het einde van een transmissie moet je steeds je roepnaam vermelden. Indien je veelvuldig korte uitzendingen maakt tijdens een QSO, moet je zeker minstens eens per vijf minuten je roepnaam vermelden;
- bij de microfoonwissel (of sleutelwissel), las je steeds een korte pauze in: zo krijgen stations die zich eventueel willen aanmelden de gelegenheid om dit te doen;
- hou geen ellenlang betoog over honderden een verschillen de zaken, maar maak je uitzendingen kort en bondig zodat je tegenstation tijdig kan antwoorden alvorens hij vergeet waarover je het allemaal hebt gehad;
- als je in Phone je uitzending beëindigt en de microfoon doorgeeft aan het tegenstation, zeg dan 'over'. Dit is bij amateurverbindingen strikt genomen niet echt nodig, maar het is soms wel handig. De ervaring zal leren wanneer dit wel of niet te doen;
- in CW beëindig je je uitzending gedurende een QSO-wissel

met de letter K (van 'Key'). Ook 'KN' wordt gebruikt; dit is nog specifiek en betekent dat je enkel het station wiens roepnaam je net seinde, uitnodigt om terug te komen;

- in CW beëindig je een QSO met de letters 'SK' ('Stop Keying'). Nadat je dit seinde is de verbinding volledig gedaan;
- in fonie beëindig je een QSO NOOIT met 'over en uit' of 'over and out'. Ofwel zeg je 'over' tijdens een wissel gedurende het QSO, ofwel zeg je 'uit/out' gans op het einde en dan is het QSO ook volledig gedaan.

Iemand bracht me ook het volgende aan. Naarmate amateurs vorderen in hun 'carrière' schijnen ze te vergeten dat ze ooit ook nieuwkomers waren. Je hoort inderdaad dikwijls amateurs op de HF-banden 'CQ DX' roepen waarna ze door een 'lokaal' station (dat voor hen op dat moment geen langeafstandsverbinding betekent) aangeroepen worden. Veelal krijgt dit lokaal station 'een veeg uit de pan', waarna hij verweesd en boos achterblijft. Dit is een mes dat langs twee kanten snijdt. De nieuwkomer zou moeten begrijpen dat, als een station 'CQ DX' roept, hij degene die DX zoekt eigenlijk niet moet roepen op dat moment (als hij geen DX is uiteraard). De ervaren amateur die gebrand is op het maken van exotische verbindingen zou zich van zijn kant moeten herinneren dat hij in zijn beginperiode net hetzelfde gedaan heeft omdat hij 'een nieuwe' wou werken.

In zo een situatie geef ik meestal een kort rapport, log het station, en zeg hem dat ik eigenlijk op zoek ben naar DX. De nieuwkomer begrijpt meestal de hint en zal een volgende maal beter opletten, maar hij is toch ook tevreden dat hij 'een nieuwe' gelogd heeft...en dat is uiteindelijk het belangrijkste! Dus... gun iedereen een QSO en vergeet op latere leeftijd je eigen beginjaren niet!

## 7. HOE ZELF CQ ROEPEN?

Ga in eerste instantie na of de frequentie die je wil gebruiken vrij is. Dit doe je niet enkel door eerst te luisteren maar ook door **effectief te vragen** of de frequentie in gebruik is.

In SSB zal je bijvoorbeeld vragen, na eerst een poos geluisterd te hebben: 'Is this frequency in use?', gevolgd door je roepnaam. Indien geen respons, herhaal je deze vraag nog een keer, gevolgd door je roepnaam. Daarna kan je zelf CQ roepen.

In CW en RTTY vraag je 'QRL?' Sommigen vinden dat in CW een 'vraagteken' voldoende is. Dit kan verwarring geven. Als er op die frequentie effectief een verbinding aan de gang is (die je uiteraard zelf niet hoort), kan iemand jouw vraagteken begrijpen alsof je de roepnaam van het station vraagt. De kans bestaat dat er een 'cop' scenario ontstaat (zie punt 12). 'QRL?' neemt alle twijfel weg, en is eenduidig over wat je bedoeling is, namelijk vragen of de frequentie vrij is. Een vraagteken is nietszeggend en kan honderd en een zaken betekenen.

In CW krijg je dan mogelijks één van de volgende antwoorden als de frequentie in gebruik is:

- R (received-roger)
- Y (yes)
- YES
- QSY

Als je toevallig op een 'hot frequency' bent terechtgekomen van bijvoorbeeld een DX-peditie of zeldzaam station, dan bestaat de kans dat je vrij kort van antwoord wordt gediend. Niks van aantrekken, niet op reageren, gewoon snel verhuizen naar een an-



trekken, niet op reageren, gewoon snel verhuizen naar een andere frequentie. Of uitvissen welk het DX-station is (door te luisteren - niet door het te vragen!) en dit proberen te werken. Veel problemen kunnen vermeden worden door de eerste regel van het DX-en toe te passen: **LUISTEREN**. Deze gouden regel, toegepast in combinatie met het magische woordje 'QRL?', zal je uit de problemen houden als je een CQ wil lanceren.

Als je CQ roept, doe dan niet het volgende: tien maal CQ roepen, dan tweemaal je roepnaam geven, en dan overgaan op ontvangst. Beter is: tweemaal CQ roepen en tienmaal je roepnaam geven (niet doen, het is maar bij wijze van voorbeeld... viermaal je roepnaam is ruim voldoende!).

Het belangrijkste tijdens een oproep is dus niet het woordje CQ, maar wel je roepnaam. Als de condities slecht zijn, is het belangrijk dat het station aan de andere kant van de wereld (lieftoch?) je roepnaam kan horen.

Al doende leert men. Als je nog niet ervaren bent, luister dan toch eerst maar een poos naar anderen alvorens de grote stap te zetten. Je zal vlug het kaf van het koren scheiden en je eigen stijl ontwikkelen om succesvolle en aangename verbindingen te maken.

## 8. PILEUPS



Wie eenmaal de microbe van het DX-jagen te pakken heeft zal veelvuldig met PILEUPS in contact komen. Als een zeldzaam DX-station op de band komt, zal die al heel snel een grote groep amateurs op zijn dak krijgen, die hem willen werken. Aan het einde van een QSO begint gans de meute tegelijkertijd en bovenop mekaar het DX-station aan te roepen. Dit noemt men een 'pileup'.

Niet alleen een zeldzaam DX-station genereert pileups. Af en toe worden DX-pedities ingericht naar landen waar bijna geen ham-radio-activiteit is, soms zelfs naar onbewoonde eilanden. Het doel van dergelijke expedities bestaat erin om zoveel mogelijk amateurstations te kunnen contacteren gedurende het beperkte verblijf in de zeldzame entiteit. Contacten met zulke expedities dienen dan ook **ZO KORT MOGELIJK** te zijn. De expeditie-operator is niet geïnteresseerd in je QTH, werkmiddelen of de naam van je hond.

Hoe handel je het best om een zeldzaam DX-station of DX-peditie station zo vlug mogelijk in je log te krijgen?

### LUISTER LUISTER



En, waarom moet ik luisteren? Omdat wie niet luisteren wil, moet voelen? Inderdaad. Wie niet luistert, zal niet succesvol zijn om de pileup te doorbreken én om het rare DX-station relatief snel te werken.

Luisteren dient om het 'gedrag' van en het ritme waarin het DX-station werkt, te leren kennen. Ook om te zien of hij SPLIT werkt. Tijdens het luisteren heb je tijd om het zend- en ontvangstgedeelte van je eigen station optimaal af te regelen:

- Juiste antenne gekozen?
- Split-functie ingeschakeld?

Zender en eventuele versterker goed afgeregeld op een VRIJE frequentie?

Hoe dikwijls hoort men dit laatste niet gebeuren OP de frequen-

tie van het DX-station! Foei! Dit lokt enkel reacties uit van de zogenaamde 'COPS' (waarop later teruggekomen wordt) en verziekt al gauw het plezier van velen doordat het DX-station niet meer hoorbaar is.

Vooraleer ook maar één uitzending te maken: vergewis je ervan dat je wel degelijk de roepnaam van het DX-station juist gehoord hebt. Veelal komen we in een pileup terecht omdat we afgaan op een melding in een DX-cluster. Het gebeurt meer dan eens dat de melding niet correct is! Wees dus zeker dat je de roepnaam van het station dat je werkt correct hebt opgenomen. Dit zal je ook de gevreesde retour QSL-kaart met boodschap 'NOT IN LOG', 'NON EXISTING CALL' of 'NOT ACTIVE THAT DAY' besparen. Een doorwinterd DX-station dat ondervindt dat de pileup te groot wordt doordat er teveel stations tegelijk aanroepen zal overschakelen op SPLIT operatie. Zo blijft zijn zendfrequentie vrij en kunnen de aanroepende stations hem steeds duidelijk blijven verstaan.

Een niet zo ervaren DX-station zal misschien simplex blijven werken en geeft er dikwijls na een korte tijd de brui aan omdat hij de pileup niet meer de baas kan.

Hier kan je zelf een belangrijke rol spelen, door tijdens je QSO met het DX-station hem subtiel aan te brengen dat het misschien aangewezen is om SPLIT te werken (indien er teveel stations tegelijkertijd aanroepen uiteraard!). De andere DXers zullen je dankbaar zijn indien het je lukt om het DX-station naar SPLIT mode te doen overschakelen!

Hierna volgen de verschillende pileup-situaties.

### A. SSB SIMPLEX PILEUP



Hoe geraak je nu het best door een SIMPLEX pileup (een echte pileup met tientallen stations die staan te popelen om het DX-station te werken)?

- wacht tot het vorige QSO VOLLEDIG afgelopen is
- timing is HEEL belangrijk. Als je onmiddellijk na het vorige QSO je roepnaam geeft zal je weinig of geen succes hebben.
- wacht een seconde of zeven en geef pas dan EENMAAL je volledige roepnaam

### LUISTER ...

Varianten op deze benadering zijn legio. Dit is ervaring die je enkel opdoet door veelvuldig naar simplex pileups te luisteren. Veel hangt af van het ritme waarin het DX-station werkt en hoe goed of minder goed hij roepnamen kan ontcijferen uit de kakofonie. Als je onmiddellijk roept nadat een vorig QSO beëindigd is zal jouw roepnaam verdwijnen in de tientallen anderen die tegelijkertijd aan het roepen zijn. Veelal geven de pileup stations tweemaal, soms zelfs drie- of viermaal (foei!) hun roepnaam na mekaar. Ondertussen heeft het DX-station meer dan waarschijnlijk reeds een station uit de pileup aangeroepen, maar bijna niemand hoort dit doordat sommige stations 'eindeloos' hun roepnaam blijven doorgeven, zonder te luisteren. Als je ongeveer zeven seconden wacht neemt de meerderheid van de pileup een adempauze en dit is het moment waarop je best toeslaat en zelf roept, éénmalig. Dan **LUISTEREN**.

- geef je roepnaam relatief snel. 'Uitrekken' van het fonetische alfabet heeft GEEN ENKELE ZIN 'Oscar November Four Zulu Zulu Zulu Zulu' is de correcte manier en dit mag tamelijk snel uitgesproken worden. 'Ooooscaaaaar Noooveeeem ber Fooouuurrr Zuuuluuuu' enzoverder is tijdverspillend en draagt niets bij tot de verstaanbaarheid van je roepnaam bij het DX-station. Integendeel!





- gebruik STEEDS het CORRECTE fonetische alfabet als je in een pileup roept. Het fonetische alfabet (Alfa tot Zulu) in radioverkeer dient om vergissingen bij het uitwisselen van letters en/of woorden uit te sluiten. Er zijn slechts 26 letters, elk met hun eigen unieke woord, om deze doelstelling te bereiken. Een DX-station luistert in de pileup-kakofonie naar deze welbepaalde woorden. Zijn oren worden geteisterd door een samensmelting van al deze woorden (en cijfers), de vermoeidheid neemt toe. Als we dan ook nog eens afwijken van de standaardwoorden van het fonetische alfabet, dan wordt het nog moeilijker voor hem. Al te vaak wordt in pileups vastgesteld dat het DX-station net DIE letter die afweek van het standaardalfabet niet verstaan heeft en om een herhaling moet vragen. Voorbeeld: 'Lima' klinkt vlijmscherp. Velen gebruiken 'London' als alternatief. Als je signaal heel zwak is bij het DX-station heb je veel kans dat hij 'Lima' wel opneemt en 'London' niet! Nog enkele voorbeelden: Bravo - Baltimore. Echo - Easy (zeer slecht). Hotel - Honolulu (slecht). Juliett - Japan. Kilo - Kentucky. Lima - London (zeer slecht). November - Norway (zeer slecht). Oscar - Ontario/Ocean (zeer slecht). Papa - Portugal (zeer slecht). Quebec - Quitto (zeer slecht). Romeo - Radio. Sierra - Santiago. Tango - Toronto (slecht). Uniform - United/University (slecht). Victor - Venezuela (slecht). Whiskey - Washington (zeer slecht). X-ray - Xylophone (zeer slecht). Yankee - Yokohama (zeer slecht). Zulu - Zanzibar (slecht).

Niet enkel luistert het DX-station naar de correcte woorden, hij verwacht in bepaalde woorden ook bepaalde klanken en een welbepaald aantal lettergrepen. Als er door static/QRN een lettergreep verloren gaat, kan hij die dikwijls zelf correct aanvullen doordat hij de klanken en het aantal lettergrepen correct aan-eenrijgt tot het juiste woord.

De woordspelingen die vooral vroeger op VHF/UHF gebruikt werden zijn misschien leuk, maar niet effectief (we denken hierbij aan Ouwe Neuze vier Zotte Zatte Zwoele Zieners).

- als het DX-station terugkomt met je volledige en correcte roepnaam dan is er geen reden om tijd te verliezen en je roepnaam nogmaals te herhalen aan het begin van je transmissie. Geef het DX-station enkel zijn rapport. Je kan facultatief afsluiten met je roepnaam, maar dit is tijdrovend en zeker bij het werken van DX-pedities te vermijden. Hoe korter je uitzending, hoe beter, en hoe meer de rest van de pileup dit op prijs zal stellen. Veelal geef je best enkel een rapport zonder daaraan iets toe te voegen. Eén seconde en het QSO is gemaakt, en het DX-station kan het volgend station werken.
- als je in de pileup roept, zend dan nooit de roepnaam van het DX-station; die kent hij namelijk maar al te goed... puur tijdverlies
- geef je roepnaam eenmaal. Tweemaal is het maximum, maar niet aan te raden. In sommige gevallen (meestal als het DX-station niet goed hoort of onervaren is) moet je dit toch doen. Driemaal is helemaal uit den boze! Als het DX-station terugkomt met een gedeelte van je roepnaam, benadruk dan dat gedeelte van je roepnaam dat het DX-station niet verstaan heeft Voorbeelden: QRZ, XU7ACV. (kakofonie-7seconden wachttijd) ON4zzzz.

ON4zzzz, you are 59, QSL?  
QSL, 59.  
Thanks, QRZ, XU7ACV  
QRZ, XU7ACV.  
(kakofonie-7seconden wachttijd)  
ON4zzzz.  
4zzzz, you are 59, QSL?  
ON4 - ON4zzzz, 59, QSL?  
ON4zzzz, QSL tnx, QRZ, XU7ACV

- als het DX-station terugkomt met een gedeeltelijke roepnaam die niet overeenstemt met letters uit jouw roepnaam, ZWIJG dan! Nogmaals: ZWIJG, WEES STIL! Hou je niet van de voorgaande schreeuwerige woorden? Wel, het DX-station houdt niet van jouw roepnaam die hij op dat moment niet meer wil horen. Mocht iedereen in een pileup dit toch wel logische principe volgen dan zouden er veel meer stations gelogd kunnen worden door het DX-station! Jammer genoeg primeert het 'IK' gevoel bij veel DXers, en vinden ze excuses te over om toch maar terug beginnen te roepen ook al weten ze dat het DX-station niet naar hen terugkwam. Puur tijdverlies is dit!  
als het DX-station terugkomt met 'ONLY' en een gedeeltelijke roepnaam betekent dit meestal dat hij reeds meerdere malen geprobeerd heeft om de volledige roepnaam te nemen maar door onsportief gedrag van de pileup DXers (blijven roepen bovenop het station dat hij probeert te werken) telkens opnieuw moet proberen de roepnaam op te nemen.
- als het DX-station met 'JA ONLY, Europe Standby' aanroept, dan verwacht hij ENKEL Japanse stations te horen. Zwijgen is dan de boodschap. Roep niet in de pileup 'Europe PLEASE', dit is echt helemaal uit den boze.
- Als je een QRP-station gebruikt (5 W of minder in CW, 10 W of minder in fonie), roep het DX-station dan niet aan met je roepnaam gevolgd door /QRP ('stroke QRP'). Nooit. Dit is een niet toegelaten achtervoegsel volgens de Belgische wetgeving. Enkel /P, /M, /MM en /A zijn toegelaten. Hoe dikwijls hoort men niet iemand in een pileup enkel 'stroke QRP' roepen zonder roepnaam? Dan moet het DX-station hem uiteindelijk toch om zijn roepnaam vragen, opnieuw puur tijdverlies. Tijdens een gewoon 'ragchew' QSO kan je uiteraard verduidelijken dat je QRP werkt.

***Dit was deel 1 van totaal 3 artikelen in de serie Operating Practice door Mark Demeuleneere, ON4WW  
In de volgende editie volgt deel 2.***

## PA00NEWS

Iedere vrijdagavond 22:30  
(lokale tijd)

Via PI3UTR 145.575

# Wordt DKARS Donateur !

Nu de Stichting Dutch Kingdom Amateur Radio Society is opgericht kunnen we ook voldoen aan de wens van veel mensen die graag het goede werk van de Stichting DKARS willen ondersteunen.

Wat biedt de DKARS aan haar donateurs?

- Gratis hulp door ons Bureau ondersteuning Antenneplaatsing Nederland
- Belangenbehartiging voor radio zendamateurs bij de overheid
- Ontvang het gratis DKARS Magazine een aantal dagen eerder dan de andere abonnees van de mailinglijst
- Gratis mail alias; [jouwcall@dkars.nl](mailto:jouwcall@dkars.nl)
- En nog veel meer

Er zijn 3 soorten donateurschappen, te weten:

## 1. DKARS basic, met als kenmerken:

- Ontvang het gratis DKARS Magazine een aantal dagen eerder dan de andere abonnees van de mailinglijst

- Gratis mail alias; [jouwcall@dkars.nl](mailto:jouwcall@dkars.nl)

**Bijdrage hiervoor : € 9,95 per jaar en nu ook tot 31-12-2015.**

## 2. DKARS regular, met als kenmerken:

- Gratis hulp door ons Bureau ondersteuning Antenneplaatsing Nederland
- Ontvang het gratis DKARS Magazine een aantal dagen eerder dan de andere abonnees van de mailinglijst

- Gratis mail alias; [jouwcall@dkars.nl](mailto:jouwcall@dkars.nl)

**Bijdrage hiervoor : € 25,00 per jaar en nu ook tot 31-12-2015**

## 3. DKARS life donor, met als kenmerken:

- Gratis hulp door ons Bureau ondersteuning Antenneplaatsing Nederland
- Ontvang het gratis DKARS Magazine een aantal dagen eerder dan de andere abonnees van de mailinglijst
- Naamsvermelding in het Magazine en op de website

- Gratis mail alias; [jouwcall@dkars.nl](mailto:jouwcall@dkars.nl)

**Bijdrage hiervoor eenmalig : € 250,00**

Ga naar [www.dkars.nl](http://www.dkars.nl) en meldt je aan!

# Become a DKARS donor !

Since the Dutch Kingdom Amateur Radio Society has been founded, we now can meet the desire of many people who want to support the good work of the DKARS.

What does the DKARS to its donors?

- Free support on antenna placement issues (within The Netherlands)
- Advocacy on amateur radio issues within the government
- Get the free DKARS Magazine a few days earlier than the other subscribers to the mailing list
- Free mail alias; [yourcall@dkars.nl](mailto:yourcall@dkars.nl)
- And much more

There are three types of donor types, namely:

## 1. DKARS basic, with the following characteristics:

- Get the free DKARS Magazine a few days earlier than the other subscribers to the mailing list

- Free mail alias; [yourcall@dkars.nl](mailto:yourcall@dkars.nl)

**This contribution: € 9,95 per year and now until Dec 31st 2015.**

## 2. DKARS regular, characterized by:

- Free help from our Office Support Antenna placement Netherlands
- Get it free DKARS Magazine a few days earlier than the other subscribers to the mailing list

- Free mail alias; [yourcall@dkars.nl](mailto:yourcall@dkars.nl)

**This contribution: € 25,00 per year and now until Dec 31st 2015.**

## 3. DKARS life donor, characterized by:

- Free help from our Office Support Antenna placement Netherlands
- Get it free DKARS Magazine a few days earlier than the other subscribers to the mailing list
- Attribution in the magazine and on the website

- Free mail alias; [yourcall@dkars.nl](mailto:yourcall@dkars.nl)

**This one-time contribution: € 250,00**

Go to [www.dkars.nl](http://www.dkars.nl) and please subscribe!



# Gaan wij de 23 cm band verliezen?

Door Pieter J.T. Bruinsma, PAOPHB

Met de voortgang van het Europese Galileo project ontstaat een mogelijk conflict met de radioamateurs in de 23 cm band. Voor de komende WRC-2018 wordt een voorstel voorbereid om tenminste een klein gedeelte in deze band te behouden.

Op 21 augustus 2014 werden de eerste twee satellieten van het Galileo project gelanceerd. De satellieten zullen gebruik maken van een gedeelte van de 23 cm band waarin ook radioamateurs actief zijn. Voorafgaand aan deze eerste 'Full Operational Capability' (FOC) satelliet, die vanuit het Europese ruimtevaart centrum in Kourou, Frans Guyana wordt gelanceerd, werden reeds vier test satellieten de ruimte in gestuurd. Daarmee werd bewezen dat Galileo, de Europese tegenhanger van de Amerikaanse GPS en Russische GLOSNASS systemen, ten koste van enorme budget en tijd overschrijdingen dat Europa ook een navigatie systeem kan bouwen.

## Het Galileo project



Galileo zal uiteindelijk bestaan uit 30 satellieten (27 operationele + 3 reserve). Deze satellieten zullen in drie middelhoge cirkelvormige banen worden gebracht op een hoogte van 23.616 kilometer en onder een hoek van 56 graden ten opzichte van het evenaarvlak. Door het grote aantal satellieten, de positie, en de drie reser-

vesatellieten moet het systeem buitengewoon betrouwbaar worden. Bovendien kan de gebruiker extra informatie ontvangen met betrekking tot de nauwkeurigheid van het aangeboden signaal.

Het hele systeem is ontworpen om 12 jaar mee te gaan.

De elektronica is speciaal afgeschermd tegen de ruimtestraling.

## De radiocommunicatie

Er zullen 10 civiele navigatiesignalen uitgezonden worden op de frequenties 1164-1215 MHz, 1215-1300 MHz en 1559-1592

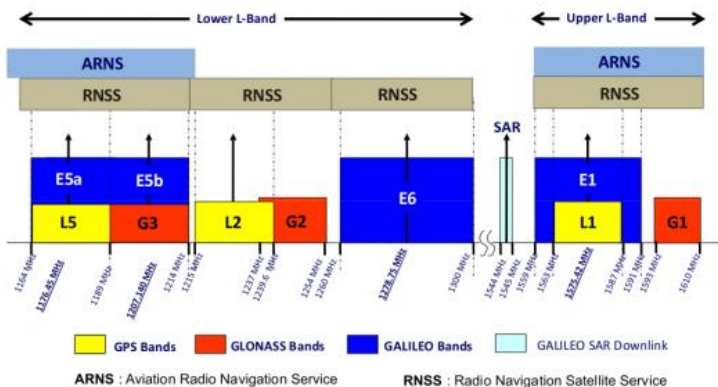

MHz.

Met name de de geplande frequenties in de 23 cm band zullen gaan interfereren met het gebruik van die frequenties door de radioamateurs, die momenteel een secundaire status op deze frequenties hebben.

De 23 cm amateur allocatie bevat de belangrijke Amateur Satellite Service uplink band van 1260-1270 MHz.

## Amateur-verkeer op de 23 cm band een gevaar voor Galileo?

P K Blair, G3LTF, een bekende EME radioamateur, heeft in januari 2006 een uitvoerige uiteenzetting geschreven over deze problematiek en gepubliceerd op de SouthGate website.

Hij gaat daarbij in op politieke zaken die de noodzaak van Galileo ondersteunen alsmede het gebruik van deze frequentieband.

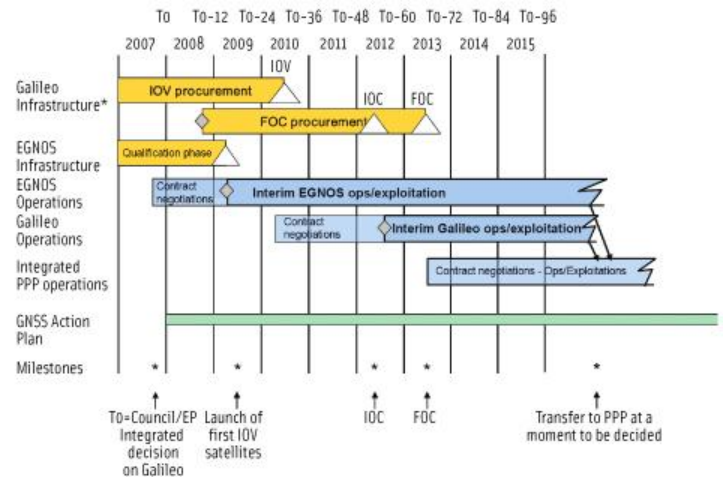

Daarnaast beschrijft hij het gebruik van Galileo de het effect dat amateur uitzendingen daarop kan hebben. En komt tot de conclusie dat een nadelig effect minimaal is als Galileo ontvangers ontworpen worden om ongevoelig te zijn voor vele andere stoorsignalen, niet afkomstig van amateur transmissies. Interessante lectuur voor de technici onder ons.

Tenslotte schetst hij de mogelijke ontwikkelingen in het Galileo project.

## Zal het project Galileo nog wel voortgezet worden?

Reeds in januari 2008 werd Galileo onderuit gehaald door William Sweet, in een artikel in Spectrum, het huisblad van het Internationale Instituut voor Elektrische en Elektronische Ingenieurs, IEEE. Zijn betoog komt neer op de vraag waarom de landen van de Europese Unie niet het gratis Amerikaanse GPS of het Russische GLOSNASS blijven gebruiken. De beoogde technische superioriteit van Galileo zal immers allang achterhaald zijn door de continue verbeteringen die aan de beide bestaande systemen zijn en worden aangebracht en bovendien gratis zijn. Voor de extra nauwkeurigheid van Galileo zal betaald moeten worden. Ook deze referentie is te vinden op onze website.

## Conclusie en vervolg

Het lijkt er dus sterk op dat het project Galileo gestuurd wordt zuiver door politieke oogmerken. Daarmee is ook het wel of niet ontzeggen van het gebruik van de 23 cm band door radioamateurs ook een politieke zaak geworden. De IARU-R1, bij name van Michael Kastelic, OE1MCU, is van plan de Europese Commissie hierover te benaderen na de WRC-2015. En is tevens een voorstel aan het voorbereiden voor de WRC-2018 conferentie in 2018, waarin wordt voorgesteld om aan de radioamateurs een nieuwe bandje van 1300 tot 1310 MHz toe de wijzen.

De 23 cm amateurband is een favoriete band waarop veel radioamateurs hun experimenten uitvoeren. Het is dus in ons eigen belang om de ontwikkelingen rond Galileo scherp te volgen. En zeker om interferenties met andere (primaire) uitzendingen te bestuderen.

Bron: <http://hamradio.nikhef.nl>

Het "BOAN" van de DKARS is inmiddels actief sinds de officiële aankondiging van 17 juli jongstleden. Ondanks het feit dat de start midden in de zomervakantie werd aangekondigd kwamen er toch direct al de nodige aanvragen bij Jan, PA3FXB binnen. Binnen een maand zijn er toch al wat feiten te melden en daarover bericht Jan in het onderstaande stuk. Het gaat hier om in totaal zeven zaken. Om juridische -en privacyredenen worden de betrokken amateurs hier niet bij naam en toenaam vermeld.

## Zaak 1

In de eigen Groningse regio ondersteun ik een amateur die aan het begin staat van de vergunningaanvraag. De gemeente is niet onwelwillend maar wat de gemeente goed vindt is niet zo praktisch dus we zullen de gemeente gaan vragen of het ook een beetje anders mag. Ik ben optimistisch.

## Zaak 2

Ook in het noorden probeert een zendamateur een mast naast het huis te plaatsen. We bereiden op dit moment samen de vergunningaanvraag voor.

## Zaak 3

Vanuit Friesland kreeg ik een vraag van een zendamateur die wilde weten hoe hij het beste een aanvraag kon doen. Dat heb ik uiteengezet en we gaan zien hoe dit een vervolg krijgt.

## Zaak 4

In het midden van het land is een langlopende kwestie die al voor de rechter is. De zendamateur in kwestie heeft gevraagd hoe ik hier tegenaan kijk. Blijkt een zaak te zijn met veel (complexe) kanten. Benieuwd hoe dit gaat aflopen.....

## Zaak 5

In het zuiden van het land proberen we een lage EME mast zo goed mogelijk door de vergunningprocedure te loodsen.

## Zaak 6

In het oosten van het land overwegen we een tweede poging bij een bijzonder strenge gemeente. De eerste poging werd ruim een jaar geleden niet gehonoreerd.

## Zaak 7

In Drenthe werd ik betrokken bij een zaak met een onwillige woningbouwvereniging. Dit liep al een tijd en was al in de dwangsomfase gekomen.... Gelukkig was de zendamateur niet zo gemakkelijk te intimideren :-)  
Sterker nog hij zocht contact met de advocaat van de woningbouwvereniging en wist deze te overtuigen van de foute handelwijze van de woningbouwvereniging. De advocaat op zijn beurt wist de woningbouwvereniging te overtuigen.  
Dwangsom van tafel, antennes blijven staan!  
Prima actie van deze zendamateur!  
Mijn rol was louter bemoedigende en aanmoedigende woorden spreken. Gezien zijn succes kan hij zelf wel een bemiddelingsbureautje beginnen :-)

## Over Bureau Ondersteuning Antenneplaatsing Nederland

Wij hebben binnen de Stichting DKARSeeen "Bureau Antenneplaatsing Nederland" opgericht dit bureau wordt geleid door Jan van Muijlwijk, PA3FXB uit Veendam. In zijn eigen regio heeft Jan reeds diverse mensen met succes aan een bouwvergunning geholpen en Jan is bereid gevonden om nu via de DKARS op landelijk niveau de radio zend -en luisteramateurs hiermee te gaan ondersteunen!

De DKARS is zich ervan bewust dat er veel verzoeken voor assistentie uit het gehele land zullen komen daarom willen we ook met meerdere mensen binnen het bureau gaan werken. Het idee is om in verschillende delen van het land iemand beschikbaar te hebben die ook kan assisteren op dit gebied. Daarom roept Jan ook mensen op die al enige ervaring hebben op dit gebied zich bij hem te melden. Hij zal de zaken coördineren en in principe zelf de zaken in de Noorden van het land behandelen. Zijn "know how" staat dan voor de meehelpende mensen ter beschikking om zodoende de amateur in kwestie goed te kunnen helpen.

**Dus mensen met ervaring op dit gebied die een beetje tijd aan een medeamateur willen spenderen meldt je bij PA3FXB@DKARS.NL**

## Kosten

Natuurlijk zijn er (on)kosten aan dit soort werkzaamheden verbonden en deze kosten willen we dekken door **donateurs** te werven en aan hen een bescheiden jaarlijkse bijdrage te vragen. De hulp aan donateurs zal vervolgens wel gratis zijn!



Meer informatie over het donateurschap op pagina 42 van deze editie.



# Dutch Kingdom Amateur Radio Society

## Onze doelen

De stichting heeft als doel: het behartigen van de belangen van gelicentieerde radiozendamateurs en luisteramateurs binnen Nederland en Caribisch Nederland en het verrichten van al wat hiermee verband houdt of daartoe bevorderlijk kan zijn.

Tot dit doel behoort niet het doen van uitkeringen aan de oprichter of aan hen die deel uitmaken van organen van de stichting.

De stichting tracht haar doel onder meer te bereiken door het organiseren van mensen, middelen en activiteiten waardoor deze radio zend- en luisteramateurs hun kennis en vaardigheden kunnen verbeteren en toetsen.

Promotie van amateur radiocommunicatie in het algemeen en binnen het onderwijs in het bijzonder om daarmee de vele facetten van het radiozendamateurisme bekend te maken waardoor jongeren geïnspireerd worden hieraan te gaan deelnemen.

## Our goals

The foundation's purpose is to promote the interests of licensed radio amateurs and shortwave listeners in the Netherlands and Caribbean Netherlands and carry out all of what this is related or may be conducive thereto.

For this purpose we do not include any contributions to the founder, or those that are part of organs of the foundation.

The foundation seeks to achieve these objectives by organizing people, resources and activities and so enrich the knowledge and skills of amateur radio amateurs and (shortwave) listeners.

Promotion of amateur radio in general and in education in particular and so inspiring young people to the many known facets of radio amateurism.

Wij zijn ook op Facebook:

<https://www.facebook.com/dkarscontest>



We are also on Facebook:

<https://www.facebook.com/dkarscontest>

And visit our website on:

on [www.dkars.nl](http://www.dkars.nl)

U bent niet ingelogd Log in | Register

Home Awards Antenna bureau Magazine Contact Forum

En bezoek de website

op [www.dkars.nl](http://www.dkars.nl)

## Welkom bij de D.K.A.R.S.

De Dutch Kingdom Amateur Radio Society gaat naast het organiseren van de jaarlijkse Dutch Kingdom Contest ook bezig houden met andere zaken zoals:

- Het behartigen van de belangen van radiozendamateurs in Europees en Caribisch Nederland;
- Het behartigen van de belangen bij lokale, regionale, landelijke en Europese overheid;
- Het bevorderen van de radiohobby (ook bij jonge mensen);
- Promotie van Radiotechniek/Telecommunicatie in zijn algemeen en binnen het onderwijs in het bijzonder;
- De inzet van radiozendamateurs in geval van nood, dit

## Welcome to the D.K.A.R.S.

The Dutch Kingdom Amateur Radio Society will not only be involved in organising the annual Dutch Kingdom Contest but also take care of other issues such as:

- To represent the interests of amateur radio operators in European and Caribbean Netherlands;
- To represent the amateur radio interests at local, regional, national and European authorities; Promoting the radio hobby (especially for the younger people);
- Promotion of Radio Engineering / Telecommunications in general and in

### Pagina's

- [Home](#)
- [Awards](#)
- [Antenna bureau](#)
- [Magazine](#)
- [Contact](#)
- [Forum](#)

### Zoek

Search

### Links